



# A6

Audi A6 | A6 Avant | A6 allroad quattro

■ Audi S6 | S6 Avant

Vorsprung durch Technik **Audi** 



## Страница

### Восхищение

4	Audi A6 и A6 Avant	18	Audi A6 allroad quattro	26	Audi S6 и S6 Avant
---	--------------------	----	-------------------------	----	--------------------

### Технологии

36	Инновации	42	quattro®	48	Электронные ассистирующие системы
38	Audi ultra	44	Разумная мощность	50	Удобство и легкость
40	Audi connect	46	Динамика	52	Светодиодные фары Audi Matrix

### Комплектация

56	Руководство по стилю	72	Audi exclusive	87	Дизайн
60	S-модели	74	Окраска кузова	88	Рули/органы управления
62	Audi ultra	76	Диски/шины	89	Комфорт
64	Двигатели	78	Сиденья/обивка сидений	91	Информационно-развлекательные системы
66	S line	82	Обивка потолка	95	Электронные ассистирующие системы
68	Audi design selection	84	Декоративные вставки	97	Технологии/безопасность
70	Audi exclusive line	86	Освещение		

### Прочее

100	Оригинальные аксессуары Audi	110	Габариты	124	Мир Audi
104	Технические характеристики	114	Предметный указатель		

#### В режиме диалога: QR-коды Audi

Марка Audi стала еще ближе: загрузите в смартфон приложение для считывания QR-кодов и отсканируйте QR-код или перейдите по ссылке.



Комплектация изображенных автомобилей описана на стр. 121.  
Данные о расходе топлива и выбросах CO<sub>2</sub> приведены на стр. 104.







## Способность восхищать

Инновационные технологии, прогрессивный дизайн и невероятно большое количество вариантов комплектации — все это новые Audi A6 и Audi A6 Avant. Они гармонично объединяют в себе спортивность с подчеркнутой элегантностью. Они способны открыть для Вас совершенно новые пути. Отправьтесь вместе с ними в увлекательное путешествие.

Данные о расходе топлива и выбросах CO<sub>2</sub> приведены на стр. 104 и далее.

# A6

Audi A6 и A6 Avant





## Выразительный дизайн, заметный в каждой детали

Этот автомобиль пробуждает эмоции и порой даже завораживает буквально с первого взгляда. Каждая его стремительная линия излучает прогрессивность и спортивность.

Например, линия торнадо, которая тянется под нижней кромкой окон от фар головного света до задней части кузова. Этот горизонтальный дизайн всех линий позволил визуально сделать переднюю и заднюю часть кузова автомобиля еще шире и спортивнее.



Данные о расходе топлива и выбросах CO<sub>2</sub> приведены на стр. 104 и далее.





Спортивность в сочетании с элегантностью. Функциональность в паре с комфортом. Audi A6 Avant демонстрирует разные стороны своего таланта, но при этом неизменно — идеальную сбалансированность. Легкие элегантные пропорции и четкие линии формируют независимый силуэт. Высокая плечевая линия, узкая полоса окон и выразительные боковые накладки на пороги — все это элегантно очерчено линией крыши, напоминающей купе.

Данные о расходе топлива и выбросах CO<sub>2</sub> приведены на стр. 104 и далее.









\*Обратите внимание на особенности эксплуатации колесных дисков, приведенные на стр. 107. Данные о расходе топлива и выбросах CO<sub>2</sub> приведены на стр. 104 и далее.





Прогрессивный дизайн — одно из наиболее очевидных свидетельств инноваций. Среди прочих новинок можно отметить новую систему освещения. Устанавливаемые на заказ высокотехнологичные светодиодные фары превратят ночь в день.

А объемная решетка радиатора Audi Singleframe выглядит эффектно в любом свете. Низко расположенная и широкая, она буквально излучает превосходство. Ее хромированные горизонтальные планки подчеркивают динамику Вашего A6.

Это впечатление усиливают доступные в качестве опции частично полированные\* 20-дюймовые легкосплавные диски дизайна «5 рукавов Star» с серыми контрастными элементами. Автомобиль олицетворяет собой мощь, еще даже не тронувшись с места.



Если Вы хотите узнать больше об Audi A6, отсканируйте при помощи смартфона этот QR-код. Или перейдите по ссылке: [www.audi.com/a6film](http://www.audi.com/a6film)





## Превосходное вождение без компромиссов

Впечатляющее внутреннее пространство салона и максимальный комфорт... В A6 и A6 Avant эксклюзивность заключается в незаурядных деталях. Доступная в качестве опции навигационная система MMI Navigation plus с сенсорной панелью MMI touch — это развлекательная система новейшего поколения с 8-дюймовым цветным жидкокристаллическим экраном. Она обладает также удобными встроенными функциями, такими, как, например, сервисы Audi connect.

Вдохновляющую звуковую картину для каждого пассажира создает аудиосистема Bose Surround Sound System с 14 динамиками и общей выходной мощностью свыше 600 Вт. Великолепный звук, точно распределенный по всему салону, настолько плотный, что его, кажется, можно потрогать руками. А точная передача басов через сабвуфер не оставит Вас равнодушным.

Данные о расходе топлива и выбросах CO<sub>2</sub> приведены на стр. 104 и далее.



## Комфорт, видимый с первого взгляда

Исключительно просторный и комфортабельный салон делает приятно любую поездку, независимо от ее продолжительности. Во многом этому способствует обилие практичных вещевых отделений и карманов.

Любая деталь интерьера исключительно функциональна и удобна. Например, спинка заднего сиденья складывается раздельно в соотношении 40:60. Причем управление процессом складывания происходит с помощью рычажка, расположенного в багажнике. Объем багажного отделения составляет 565 литров, а при полностью сложенной спинке

заднего сиденья — 1680 литров. Крышку багажного отделения можно при желании оборудовать электроприводом открывания и закрывания, а при заказе комфортного ключа с сенсорной функцией открывания багажного отделения достаточно направленного движения ногой под задним бампером, чтобы открыть багажник. Он, в свою очередь, оборудован крышкой с программируемым углом открывания. При открытии крышки багажного отделения Avant шторка автоматически поднимается, открывая Вам свободный доступ к багажному отделению, а при закрытии — автоматически опускается.



Данные о расходе топлива и выбросах CO<sub>2</sub> приведены на стр. 104 и далее.







## Убедительная мощь и эффективный привод

Превосходную динамику и выдающуюся эффективность новых моделей обеспечивают мощные двигатели TFSI и TDI с впечатляющими тяговыми и динамическими характеристиками.

Благодаря инновациям в области эффективности снижены расход топлива и вредные выбросы. Так, обновленная система start-stop автоматически выключает двигатель даже при кратковременной остановке. А система Audi drive select, установленная уже в стандартной комплектации, делает поездки еще эффективнее. Она позволяет выбрать один из пяти режимов, изменяющих поведение автомобиля от комфортного до спортивного. Режим «эффективный» позволяет добиться максимальной экономии энергии. А опциональная коробка передач S tronic имеет режим движения накатом, который включается, когда педаль газа отпущена.

На заказ А6 и А6 Avant могут оснащаться постоянным полным приводом quattro для еще лучшего сцепления с дорогой и еще более уверенного поведения в поворотах. А в сочетании с опциональным улучшенным спортивным дифференциалом привод quattro выводит динамику, устойчивость и маневренность автомобиля на новый уровень.

Данные о расходе топлива и выбросах CO<sub>2</sub> приведены на стр. 104 и далее.















## Самый притягательный способ самовыражения

Зачем следовать дорогой, проторенной кем-то другим?

Audi A6 allroad quattro позволяет Вам открывать совершенно новые пути и успешно преодолевать препятствия. Благодаря в том числе и адаптивной пневматической подвеске. Она автоматически подстраивается к дорожной ситуации благодаря электронному управлению пневматическими элементами с бесступенчатой настройкой жесткости.

Куда бы Вы ни отправились, Audi A6 allroad quattro уверенно доставит Вас к цели. В этом помогут мощные и эффективные бензиновые и дизельные двигатели TFSI и TDI, просторные салон и багажное отделение, а также постоянное ощущение того, что Вы на правильном пути.

Данные о расходе топлива и выбросах CO<sub>2</sub> приведены на стр. 104 и далее.

# A6

Audi A6 allroad quattro





## Самый оригинальный способ самовыражения

Audi A6 Avant, безусловно, уникален, но Audi A6 allroad quattro обладает еще более яркой индивидуальностью. Он привлекает буквально с первого взгляда своими подтянутыми формами, расширенными колесными арками и характерной решеткой радиатора Singleframe с покрытием aluminium и вертикальными хромированными планками. Вид спереди просто восхитительный, особенно в сочетании с доступ-

ными в качестве опции светодиодными фарами Audi Matrix. Эффективная противоподкатная защита защищает бампер по всей ширине, а спойлер на крыше и рейлинги с увеличенной высотой стоек подчеркивают самобытность облика. Уникальность проявляется даже в окраске кузова — коричневый цвет Java Brown доступен только для A6 allroad quattro.

Данные о расходе топлива и выбросах CO<sub>2</sub> приведены на стр. 104 и далее.







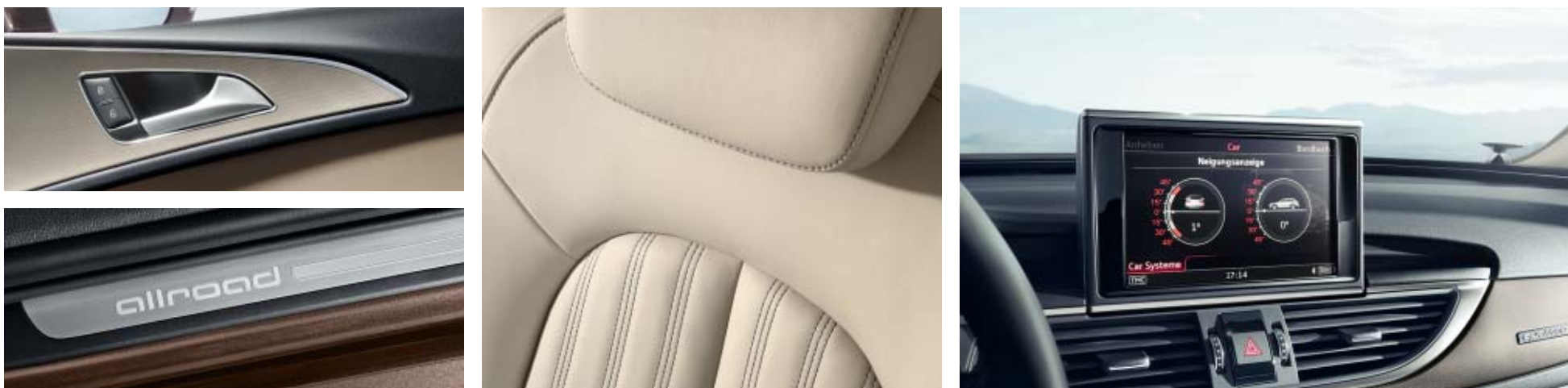

В Audi A6 allroad quattro Вас сразу окружает особая атмосфера эксклюзивности. Ее создают восхитительные детали. Например, доступные в качестве опции спортивные сиденья с обивкой кожей бежевого цвета (atlas beige) и контрастной строчкой, обеспечивающие отличную поддержку в поворотах, или опциональные декоративные вставки aluminium Delta бронзового цвета, предлагаемые исключительно для A6 allroad quattro. Или отделка салона коричневого цвета (santos brown) и обивка тканью Sierra/mono.pur 350.

Вам доступен и полный контроль над ситуацией: индикатор угла наклона, входящий в стандартную комплектацию, в графической форме отображает положение автомобиля на спуске и подъеме. Так поведение автомобиля становится понятным на самой неровной поверхности. Ассистент движения на спуске поддерживает заданную скорость при движении вниз по склону, а электронная система контроля курсовой устойчивости ESC улучшает сцепление с дорогой. Разумеется, не только при спуске, но также на ровных участках трассы и на подъеме.



## Самый мощный способ самовыражения

Мощность в этом автомобиле всегда используется разумно. Тяговые двигатели TFSI и TDI отличаются впечатляющими показателями разгона и столь же высокой эффективностью. Благодаря, например, системе рекуперации энергия, высвобождаемая при торможении или движении накатом, преобразуется в электроэнергию. Она накапливается в аккумуляторе и используется при ускорении. Еще больше снизить уровень расхода топлива и вредных выбросов и сделать автомобиль маневреннее помогает гибридная алюминиево-стальная конструкция кузова.

Спортивные ощущения от вождения обеспечивает постоянный полный привод quattro. Дополнительно можно заказать привод quattro с новым улучшенным спортивным дифференциалом, который гибко распределяет крутящий момент между задними колесами и способствует впечатляющей динамике в поворотах. Причем практически на любой трассе и даже при плохой погоде.



Если Вы хотите узнать больше об Audi A6 allroad quattro, отсканируйте при помощи смартфона этот QR-код. Или перейдите по ссылке: [www.audi.com/a6allroadfilm](http://www.audi.com/a6allroadfilm)

Данные о расходе топлива и выбросах CO<sub>2</sub> приведены на стр. 104 и далее.













## Элегантная спортивность

Новый Audi S6 объединил в себе многое. Это и представительская машина, и престижный семейный автомобиль одновременно. Элегантный, спортивный Audi на каждый день. Мощь и высокие технологии, воплощенные в кузове седан или Avant. Мощный бензиновый двигатель V8 TFSI с технологией Audi cylinder on demand. Постоянный полный привод quattro. Индивидуальный выбор программ Audi drive select. Потрясающая эффективность, в том числе благодаря алюминиево-стальной конструкции кузова.

Данные о расходе топлива и выбросах CO<sub>2</sub> приведены на стр. 106.

# S6

Audi S6 и S6 Avant









## Четкость линий — проявление легкости

---

Элегантная непринужденность и спортивность каждой детали становятся заметны благодаря широким задним фонарям и указателям поворота с поочередно срабатывающими светодиодами. В этом автомобиле восхищает все. Новый дизайн бамперов и хромированные элементы на крышке багажного отделения. Типичный для моделей S характер подчеркнут двумя сдвоенными выхлопными трубами с хромированными насадками. Завершающий штрих — эффектный задний спойлер, а в случае S6 Avant — спойлер на крыше.





Данные о расходе топлива и выбросах CO<sub>2</sub> приведены на стр. 106.



## Эффектный и эффективный

Прогрессивность в совершенно новом свете. Это не игра слов. Ведь светодиодные фары головного света эффективно освещают трассу. В качестве опции доступны еще более мощные светодиодные фары Audi Matrix, а новые инновационные функции сделают поездки в темное время суток еще безопаснее и комфортнее. Замечайте и будьте замечены. Это относится и к корпусам внешних зеркал заднего вида с эффектным покрытием aluminium со встроенными светодиодными повторителями указателей поворотов. Типичная для моделей S решетка радиатора Singleframe с первого раза узнается по двойным горизонтальным хромированным планкам и эмблеме S. Все эти детали делают характер S6 настолько уникальным, что невозможно отвести взгляд.







## Этой энергии требуется контроль. И Ваше спокойствие

Все готово и ждет только Вашей команды. Радио, информационная система водителя, телефон и навигационная система. Ими легко управлять с помощью многофункционального спортивного кожаного руля с подрулевыми переключателями с покрытием aluminium, эргономичного и одновременно спортивного. В качестве опции доступны развлекательные системы нового поколения — MMI Navigation plus с сенсорной панелью MMI touch. Она гарантирует быстрое и интуитивно понятное управление. Пролистывайте альбомы в Вашей музыкальной коллек-

ции одним движением пальца или «пишите» пункт назначения прямо в окне навигационной системы.

А затем откиньтесь на спинку спортивного сиденья с комбинированной обивкой материалом Alcantara/кожей и наслаждайтесь комфортом и великолепной боковой поддержкой. На заказ доступны эксклюзивные спортивные сиденья S с обивкой кожей Valcona, еще более выраженной боковой поддержкой и встроенными подголовниками с логотипом S6.



Данные о расходе топлива и выбросах CO<sub>2</sub> приведены на стр. 106.





## Эффективность — искусство сберечь, ни в чем себя не ограничивая

Audi S6 красноречив и в цифрах. Двигатель V8 4.0 TFSI мощностью 331 кВт (450 л. с.) разгоняет автомобиль с места до 100 км/ч за 4,4 секунды. А всю его мощность позволяет раскрыть крутящий момент в 550 Н·м. При этом выбросы CO<sub>2</sub> сократились почти на 5% по сравнению с предшественником. Благодаря таким эффективным технологиям, как система управления цилиндрами Audi cylinder on demand, улучшенная система start-stop и система рекуперации, мощность двигателя удалось увеличить при одновременном снижении уровня расхода топлива. Убедитесь в этом сами. Audi S6 — выдающийся автомобиль.



Если Вы хотите узнать больше об Audi S6, отсканируйте при помощи смартфона этот QR-код. Или перейдите по ссылке: [www.audi.com/s6film](http://www.audi.com/s6film)



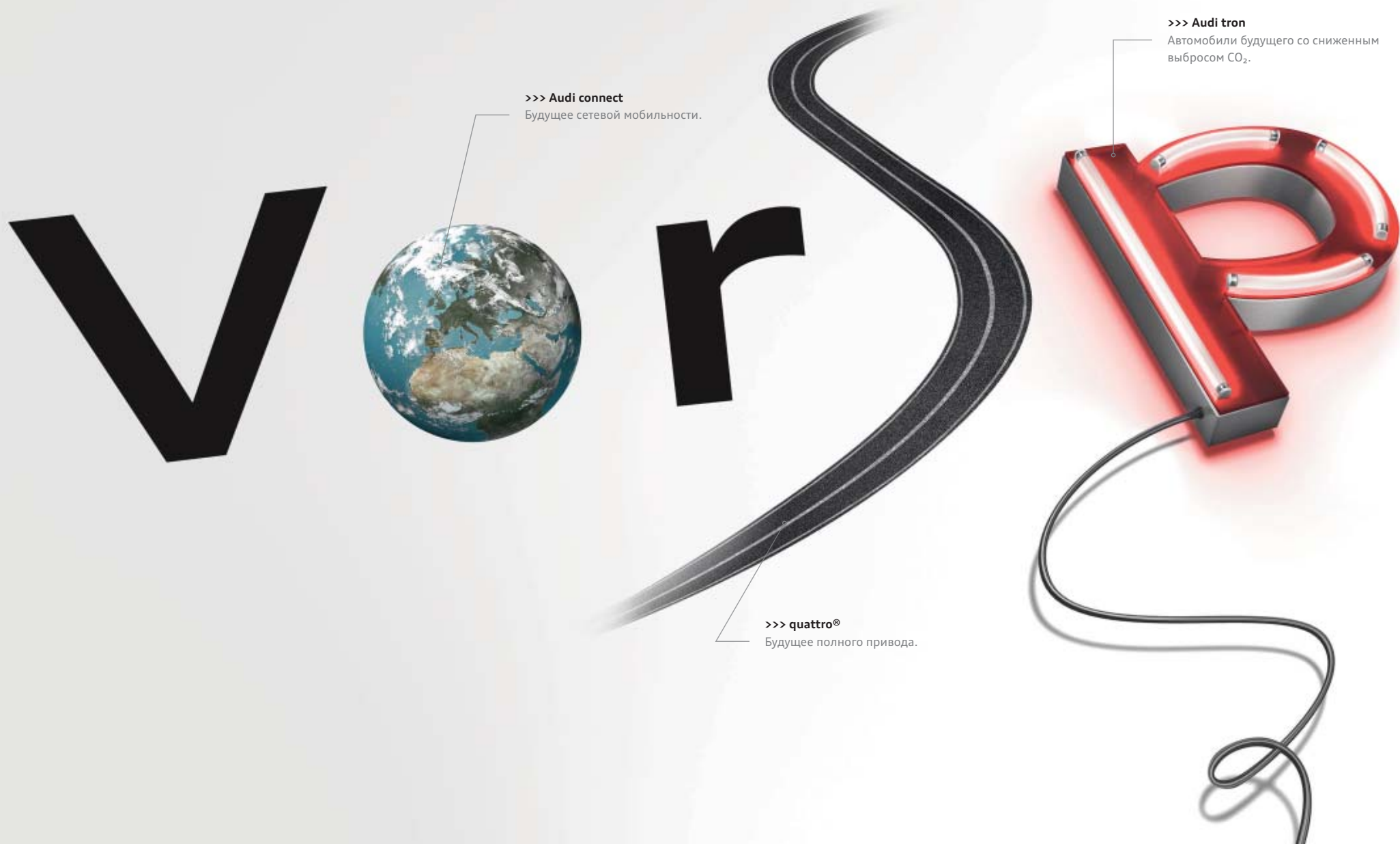

>>> **Audi connect**  
Будущее сетевой мобильности.

>>> **quattro®**  
Будущее полного привода.

>>> **Audi tron**  
Автомобили будущего со сниженным выбросом CO<sub>2</sub>.

run

>>> Audi ultra  
Будущее эффективных технологий.



>>> Дизайн  
Придать будущему новые формы.

## ... durch Technik.

Мир постоянно меняется. Технологический прогресс набирает обороты, и это дает все больше возможностей — особенно при выборе автомобиля. Под девизом нашей компании «Vorsprung durch Technik» («Превосходство высоких технологий») мы стремимся внести существенный вклад в этот прогресс. Наша цель — создание технологий, облегчающих и обогащающих Вашу жизнь. Технологий, которые не только соответствовали бы Вашим сегодняшним и будущим требованиям к автомобилю, но и постоянно превосходили их.



### >>> Коробка передач

Благодаря улучшенным передаточным числам усовершенствованы показатели эффективности. Оптимизированный диапазон крутящего момента позволяет увеличить передаточное отношение специально для высших передач. Для мощного ускорения с самых низких оборотов, что снижает уровень потребления топлива, но не влияет на динамику и спортивность.

### >>> Аэродинамика

Чем меньше сопротивление при движении, тем выше эффективность. Благодаря постоянному усовершенствованию дизайна аэродинамических линий автомобиля, нижней наружной части автомобиля и кромки спойлера мы создаем наилучшую форму автомобиля для увеличения аэродинамической эффективности. Этому также способствуют шины с уменьшенным сопротивлением качению. Все эти технологии протестированы в аэродинамической трубе Audi на скоростях вплоть до 300 км/ч.

### >>> Технология облегченных конструкций

Чем меньше масса, тем больше экономия топлива, мощность и уровень прочности. Технология облегченных конструкций Audi заботится именно об этом. Начав с облегчения конструкции кузова, сегодня эта технология применяется почти во всех областях. В ее основе — совместное применение инновационных материалов, таких, как алюминий, карбон и магний. Продуманные принципы конструирования, а также ресурсосберегающие процессы производства собраны в стройную единую концепцию.



**>>> Система рекуперации**

Торможение, которое способствует эффективной езде, существует. И достигается благодаря рекуперации энергии торможения. Часть энергии, которая возникает во время торможения или движения в режиме наката, накапливается в генераторе и используется потом во время разгона. Это позволяет, в зависимости от особенностей движения, экономить до 3% топлива.

**Audi ultra**

# Оптимальная комбинация.

## Будущее эффективных технологий

Сконструировать автомобиль Audi очень сложно. Тем не менее, для всех моделей действует один принцип: все детали автомобиля точно взаимодействуют друг с другом. Таким образом, возникает синергия, позволяющая в итоге снизить уровень выброса вредных веществ. Этот принцип, который мы начали развивать в конце 80-х годов прошлого века, применяя технологии облегченных конструкций Audi и создавая революционную конструкцию Audi Space Frame (ASF®), на сегодняшний день представляет собой так называемое изменение веса по спирали: каждый компонент облегченной конструкции влияет на другие детали таким образом, что и их весовые параметры в свою очередь могут быть уменьшены. Мы постоянно стремимся усовершенствовать применяемые формы и материалы, чтобы максимально снизить их вес и оптимизировать способы их производства. Все эти меры направлены на улучшение эффективности наших автомобилей и на экономию ресурсов при их производстве. Кроме того, марка Audi использует все более эффективные технологии, такие, как, например, система рекуперации, система start-stop и передовые, высокотехнологичные двигатели. Они конструируются с целью повышения динамических характеристик, увеличения степени сжатия, более эффективного сгорания топлива и снижения уровня выброса CO<sub>2</sub>. Все вместе это и есть Audi ultra. Сегодня и в будущем мы будем стремиться к мобильности с задачей одновременного снижения уровня выброса CO<sub>2</sub>.

**>>> Двигатели**

Мощные и эффективные двигатели также созданы с учетом эффективных технологий Audi ultra. Например, технология Audi cylinder on demand, а также система регулирования подъема клапанов Audi valvelift system. Обе разработки способствуют снижению расхода топлива, а дизельные двигатели сокращают уровень выброса вредных веществ в атмосферу.



## Мобильность и навигация



### Поиск объектов инфраструктуры (POI) с голосовым управлением

Осуществляется в базе данных Google™<sup>1</sup>.



### Дорожные сообщения в режиме онлайн

Дополняют динамичную навигацию актуальной информацией об интенсивности движения на отдельных участках дороги.



### Индивидуальная настройка списков объектов инфраструктуры на портале myAudi<sup>2</sup>

Вы можете использовать навигационную систему как Ваш личный атлас автомобильных дорог: загрузите через портал myAudi Ваш личный список объектов инфраструктуры (POI).



### Информация об авиарейсах

Удобное получение информации прямо из автомобиля о времени вылета и прибытия самолетов, а также о соответствующих выходах на посадку, по желанию может осуществляться поиск непосредственно по номеру рейса.



### Информация о прибытии и отправлении поездов

Получение в пути информации о времени прибытия и отправления, а также о номере платформы отправления и прибытия (доступно получение другой информации об общественном транспорте, например, о метро).



### Региональная информация<sup>2</sup>

Представление национальных законодательных положений, например, об обязанности использовать сигнальный предупредительный жилет или устанавливать на стекле карту об уплате дорожного сбора, а также о максимально допустимой скорости движения при пересечении границы.



### Навигация с помощью Picturebook

Данные GPS имеющихся у Вас фотоснимков приведут Вас к пункту назначения.



### Информация о ценах на топливо

Автозаправочные станции недалеко от Вас и в пункте назначения с наиболее выгодными ценами.



### Автостоянки

Помощь в поиске парковочных мест и паркингов. Актуальная информация (если доступна) о ценах и свободных парковочных местах.



### Навигация с помощью карт Google Earth™<sup>1</sup> и сервиса изображений Google Street View™<sup>1</sup>

Навигация с использованием изображений со спутника, аэрофотоснимков, фотографий высокого разрешения, а также адресной информации позволит Вам быстрее достичь намеченной цели.



### Обновление карт в режиме онлайн<sup>2</sup>

Установленная версия позволяет произвести бесплатную актуализацию карт для первых пяти выпусков навигационной системы, издаваемых каждые полгода. В сочетании с системой Audi connect обновление может производиться непосредственно в автомобиле.



### Выбор пункта назначения с помощью сервисов myAudi или Google Maps™<sup>1</sup>

По желанию маршрут можно удобно спланировать на домашнем компьютере. Определение индивидуальных пунктов назначения на текущий момент возможно через приложения myAudi и Google Maps™<sup>1</sup> или приложение для смартфона Audi MMI connect с последующей передачей данных в автомобиль. После запуска двигателя можно сразу отправляться по спланированному заранее маршруту.

## Коммуникация



### Точка доступа WLAN-Hotspot

Предназначена для выхода в Интернет с мобильных устройств.



### Электронная почта<sup>2</sup>

Удобная передача и чтение сообщений электронной почты с помощью интерфейса Audi MMI.



### Короткие сообщения (SMS)<sup>3</sup>

Представление или удобное чтение коротких сообщений (SMS) и непосредственный ответ на них с помощью функции распознавания речи.



### Доступ к социальной сети Facebook

Доступ к Вашей страничке теперь доступен прямо из салона с места водителя. Функция зачитывания сообщений и другие функции создания текстов.



### Доступ к социальной сети Twitter

Доступ к сервису микроблогов Twitter встроен в информационно-развлекательную систему автомобиля. С функцией зачитывания сообщений и другими функциями создания текстов.



### Доступ к системе голосового управления смартфона<sup>4</sup>

Например, Siri (начиная с iPhone 4s). Длительное нажатие на кнопку голосового управления на многофункциональном кожаном руле позволяет получить непосредственный доступ к системе голосового управления смартфона по Bluetooth во время движения. Управление осуществляется надежно и комфортно с помощью микрофона и динамиков Вашего Audi.

<sup>1</sup> Наименование Google и логотип Google являются зарегистрированными марками Google Inc. <sup>2</sup> Входит в состав опции MMI Navigation plus с MMI touch. <sup>3</sup> Обязательное условие: поддержка мобильным телефоном протокола доступа MAP (Message Access Profile) через интерфейс Bluetooth. Информацию о совместимости мобильных телефонов можно получить у официальных дилеров Audi Вашего региона или на сайте [www.audi.ru/bluetooth](http://www.audi.ru/bluetooth).

<sup>4</sup> Для работы требуется навигационная система MMI Navigation plus с MMI touch, включая систему голосовой связи, а также Bluetooth-интерфейс для подключения мобильного телефона и многофункциональный кожаный руль.

<sup>5</sup> Информацию о сроках поставки Вы можете получить у официального дилера Audi Вашего региона. Они зависят от доступности в конкретной стране. Для использования, как правило, требуется учетная запись в службе, предоставляющей потоковые данные, что может повлечь дополнительные расходы.

Набор сервисов, качество изображения на экране и стоимость услуг варьируются в зависимости от страны, модели, периферийного устройства и тарифа провайдера. Более подробную правовую информацию и инструкцию по использованию можно найти на странице 94, а также по ссылке [www.audi.ru/connect](http://www.audi.ru/connect).



# audi connect.

Audi connect

## Будущее сетевой мобильности

Мир предлагает Вам бесконечное количество возможностей. С помощью опции Audi connect многими этими возможностями можно воспользоваться непосредственно в Вашем Audi. Всего лишь одним нажатием на кнопку. Благодаря myAudi и сервисам, поддерживаемым Audi connect, эти возможности доступны в разных точках мира интуитивно, просто и комфортно.

### myAudi — Ваш личный «диспетчерский центр»

Позволяет Вам по ссылке <https://my.audi.com/content/ru/myaudi/ru/home.html> после разовой регистрации и ввода пароля выбрать сервисы, поддерживаемые Audi connect, управлять ими и конфигурировать их прямо из дома. Многие из них Вы можете использовать в пути с помощью приложения Audi MMI connect для смартфонов с операционными системами Android (версия 4.0 и выше) и iOS (версия 6 и выше).

### Информационно-развлекательные системы



#### Погода

Прогнозы погоды и погодные карты для конкретного региона



#### Online Media Streaming<sup>5</sup>

Доступ с помощью приложений для смартфона к персональной настройке радиостанций и приему международных радиостанций, а также к подключению к потоковой передаче аудио-или видеоданных, что обеспечивает доступ к миллионам треков Вы можете получить доступ к музыкальным файлам, сохраненным на смартфоне.



#### Новости в режиме онлайн

Сообщения и фоторепортажи об актуальных событиях в мире. С возможностью индивидуальной настройки.



#### City Events

Актуальная информация о культурных событиях, например, там, куда Вы направляетесь.



#### Туристическая информация

Информация о достопримечательностях с возможностью переноса в систему навигации.





*quattro®*  
**Своей  
Дорогой.**

**С ПРИВОДОМ quattro®**

Дорога всегда под контролем. Ведь тяга двигателя всегда распределена между четырьмя колесами. Межосевой дифференциал направляет часть крутящего момента на ту ось, которая этого требует, в зависимости от ситуации. Испытайте стабильность движения, динамику и маневренность, которые обеспечивает постоянный полный привод quattro, который по желанию можно дополнить спортивным дифференциалом. Он не только противодействует недостаточной или избыточной поворачиваемости, но и улучшает передачу крутящего момента и сцепление с дорожным покрытием. Теперь Вам покорятся любые дороги, и цель всегда будет перед глазами. Привод quattro вызывает только восторг.





Разумная мощность

# Максимальная мощность. С полной отдачей.

---

У любого движения есть начало. Это может быть некий импульс, идея. В создании двигателей нового Audi A6 таким начальным импульсом стала задача увеличения мощности при одновременном снижении расхода топлива. Это кажущееся противоречие мы устранили благодаря применению двух революционных технологий: TDI и TFSI. Представляем их Вашему вниманию. А Вы выбирайте двигатель, который лучше всего подходит именно Вам.





## TDI®

Дизельные двигатели TDI, сочетающие непосредственный впрыск топлива и турбонаддув также отличаются великолепной динамикой благодаря высокому крутящему моменту во всем диапазоне оборотов и постоянно высокой отдаче мощности. Они отличаются привычно низким расходом топлива и уровнем вредных выбросов. При этом они восхищают своей динамикой, чтобы любая поездка стала для Вас радостным событием.



## TFSI®

Бензиновые двигатели TFSI отличаются особенно высоким коэффициентом сжатия. В результате достигается великолепная эффективность при оптимальной мощности. Уменьшение рабочего объема за счет использования наддува позволяет заметно уменьшить размеры двигателя и добиться впечатляющей динамики во всем диапазоне оборотов. Для отдачи мощности, которую Вы заметите, как только автомобиль тронется с места.

## Технология Audi cylinder on demand

Возможно ли интеллектуальное управление цилиндрами? Да, и технология Audi cylinder on demand подтверждает это. В режиме частичной нагрузки четыре из восьми цилиндров двигателя TFSI автоматически отключаются. Это позволяет снизить расход топлива и уровень вредных выбросов. Переключение происходит незаметно для водителя и никак не влияет на динамику движения.





**>>> Система контроля курсовой устойчивости (ESC) с электронной блокировкой межколесного дифференциала**

Система контроля курсовой устойчивости (ESC) с электронной блокировкой межколесного дифференциала улучшает курсовую устойчивость целенаправленным подтормаживанием внутреннего (по отношению к повороту) переднего колеса, если нагрузка на него недостаточна. Благодаря этим тормозным усилиям избыточный крутящий момент переходит на внешнее колесо поворота, что позволяет передать большее усилие на дорогу и улучшить тяговое усилие.

**>>> Audi drive select**

Система Audi drive select позволяет одним нажатием на кнопку изменять ходовые характеристики Вашего Audi A6 в соответствии с Вашими предпочтениями. Вы можете сделать его более спортивным или более комфортным, устойчивым или экономичным, или таким, каким хотите его видеть именно Вы. Решение за Вами.

**>>> S tronic®**

Спортивная и эффективная коробка передач с двумя сцеплениями позволяет молниеносно переключать передачи без ощутимого прерывания потока мощности.

**>>> Адаптивная пневматическая подвеска**

Электронно управляемая пневматическая подвеска воздействует по отдельности на каждое колесо и при высокой нагрузке заботится о том, чтобы ходовые качества не ухудшились. Для модели S предлагается также спортивный вариант подвески с более жесткими настройками пружин амортизаторов.

**>>> Dynamic steering**

Система динамического рулевого управления улучшает динамику и повышает комфорт благодаря изменению передаточного отношения рулевого механизма в зависимости от скорости движения.

**>>> quattro®**

Постоянный полный привод распределяет крутящий момент между всеми четырьмя колесами в зависимости от ситуации на дороге, улучшая динамику и сцепление с покрытием.

**>>> quattro® со спортивным дифференциалом**

Постоянный полный привод quattro с электронно управляемым спортивным дифференциалом обеспечивает высокую маневренность и впечатляющую динамику движения.



Динамика



# Динамика,

**которую Вы не забудете**

Присаживайтесь, пристегивайтесь, заводите двигатель. Куда бы Вы ни направились, Вы будете двигаться с потрясающей динамикой. Потому что Вы знаете, что с новым Audi A6 открыты все пути. Определите направление, стиль езды и скорость. И наслаждайтесь при этом неограниченной свободой. Этого достаточно, чтобы извлечь максимальные возможности на любой трассе.

Данные о расходе топлива и выбросах CO<sub>2</sub> приведены на стр. 104 и далее.

Информация о стандартных и дополнительных элементах комплектации для Вашей модели приведена на стр. 112 и далее.



**>>> Система безопасности Audi pre sense basic**

В случае распознавания возможности столкновения система предпринимает меры для превентивной защиты пассажиров.

**>>> Audi active lane assist**

Ассистент сохранения полосы движения распознает дорожную разметку и помогает водителю сохранять движение в пределах своей полосы с помощью мягкой корректировки рулевого управления.

**>>> Адаптивный круиз-контроль с функцией Audi pre sense front**

Позволяет идентифицировать дорожную ситуацию и автоматически сохраняет постоянную дистанцию до впереди идущего автомобиля.

**>>> Audi side assist с системой безопасности Audi pre sense rear**

Оказывает поддержку водителю при смене полосы движения, а в случае обнаружения угрозы столкновения принимает превентивные меры защиты.

**>>> Светодиодные фары Audi Matrix**

Анализируют дорогу и освещают ее в зависимости от ситуации с помощью инновационной конструкции светодиодов, тем самым еще больше повышая степень безопасности.

**>>> Система ночного видения**

Улучшает видимость за счет интегрированного тепловизора с функцией распознавания пешеходов и крупных животных.

## Электронные ассистирующие системы

# Куда бы Вы ни отправились, Вы всегда будете чувствовать поддержку.

Благодаря электронным ассистирующим системам Вашего Audi A6

Все поездки разные. Но у них есть нечто общее — ощущение защищенности, создаваемое каждым автомобилем Audi. Комплекс электронных ассистирующих систем нового Audi A6 поможет Вам в любой поездке и позаботится о комфорте в пути. Познакомьтесь с некоторыми из них.

**>>> Проекционный дисплей**

Важная информация выводится на экран, расположенный в поле зрения водителя, что позволяет не отрывать взгляд от дороги.

**>>> Парковочный ассистент с датчиками впереди и сзади и с камерой обзора 360°**

Обеспечивает лучший обзор при парковке и маневрировании, с возможностью выбора перспективы отображения области вокруг автомобиля.

**>>> Система автоматической парковки, включая датчики впереди и сзади**

Оказывает водителю помощь при въезде и выезде со стоянки, выполняя руление в автоматическом режиме.

Обратите внимание: ни одна система не отменяет законов физики, они только оказывают помощь водителю. Водитель обязан сохранять ответственность и внимательность при движении.



**>>> Audi connect**

Используйте систему MMI Navigation plus с MMI touch для быстрого и удобного управления всеми дополнительными сервисами, поддерживаемыми Audi connect. Интуитивно понятный интерфейс MMI обеспечивает впечатляюще легкий доступ к функциям на базе сети Интернет.

**>>> Навигация**

Еще более комфортная навигация с помощью MMI Navigation plus с MMI touch с использованием трехмерных карт и трехмерным изображением достопримечательностей и памятников архитектуры.

**>>> Car**

С помощью системы MMI Radio Plus очень удобно и просто управлять ассистирующими системами, настройками автомобиля, а также климатической установкой и сервисными функциями.

**>>> Телефон**

Благодаря устройству громкой связи вести телефонные разговоры можно безопасно и комфортно: выберите контакт в системе MMI или введите номер с помощью MMI touch.

**>>> Медиа**

Вы можете пролистывать обложки Ваших музыкальных коллекций, сохраненных на различных носителях, например, на жестком диске, SD-картах, устройствах, подключенных через Audi music interface, или на компакт-дисках или DVD-дисках.

# У

**>>> Сенсорная панель MMI® touch**

Использование MMI touch еще больше упрощает управление отдельными компонентами мультимедийного интерфейса. Сенсорная панель позволяет осуществлять управление касанием пальца.

Удобство и легкость

## Интерфейс MMI® — умный, индивидуальный, интуитивно понятный

Упрощенный, легкий, логичный. Мир мобильных информационно-развлекательных систем изменился благодаря мультимедийному интерфейсу MMI. Теперь можно разговаривать по телефону, пользоваться навигатором или заходить в Интернет используя Audi connect — высокоинтуитивный, высокофункциональный и комфортный сервис, ставший таким не в последнюю очередь благодаря голосовому управлению. Благодаря интерфейсу MMI в новом Audi A6 многие задачи Вы решите без всяких усилий.



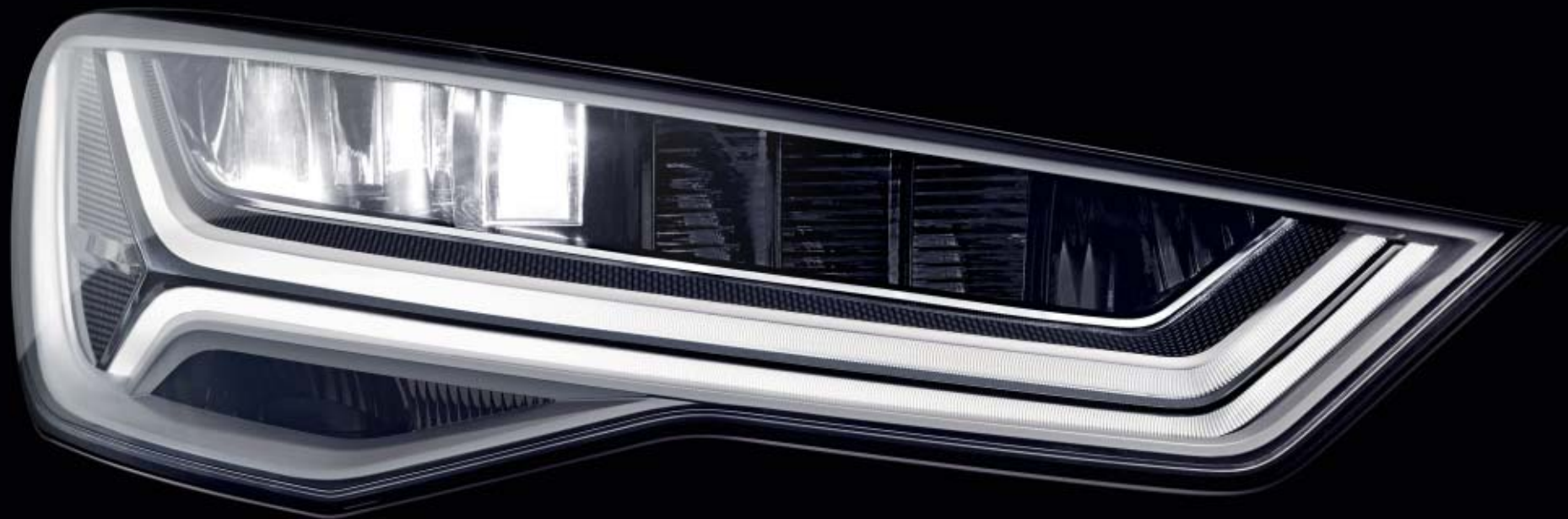

Светодиодные фары Audi Matrix

# *Хорошая видимость*

Темнота — понятие относительное. Светодиодные фары Audi Matrix, предлагаемые в качестве опции, превращают ночь в день. Новая технология освещения воссоздает оттенки дневного света. Повороты освещаются заблаговременно, а при обнаружении других автомобилей распределение света фар Вашего нового Audi A6 происходит адаптивно, в зависимости от ситуации. Это распознавание обеспечивается за счет многочисленных сенсоров и камеры. Новые светодиоды с регулируемой яркостью и инновационным расположением дают больше, чем просто свет.



Светодиодные фары Audi Matrix восхищают не только ночью. Эта технология освещения служит Вам и днем, помогая в пути и делая Вас заметным. Они расставляют яркие акценты иногда точно, а иногда в виде светового пучка с помощью автономно управляемых светодиодов. Фары идеально приспособляются к любой ситуации, чтобы осветить Вам путь. И каждый раз по-новому восхищают.

Данные о расходе топлива и выбросах CO<sub>2</sub> приведены на стр. 104 и далее.

# *Отличный вид*







## **Сделайте Ваш автомобиль таким же неповторимым, как Вы сами. Варианты комплектации**

Спортивность, комфорт, дизайн, функциональность — неважно, какие требования Вы предъявляете Вашему автомобилю Audi, мы всегда сможем предложить Вам полный спектр возможностей создать Ваш, индивидуальный автомобиль. Многообразие вариантов комплектации, их высокое качество смогут в полной мере соответствовать Вашим требованиям.



## Характер имеет разнообразные формы. Здесь представлены четыре из них

Почему Ваш автомобиль Audi так хорошо подходит именно Вам? Потому что его комплектация точно отвечает Вашим потребностям. Предлагаем на выбор разнообразные возможности, которые помогут придать Вашему автомобилю индивидуальную нотку в полном соответствии с Вашими пожеланиями. Более спортивный характер? Больше элегантности? Следуйте своему вдохновению.

### **Audi A6 в цвете черный, металллик (Mythos Black)**

---

Светодиодные фары Audi Matrix

---

Легкосплавные диски Audi Sport, дизайн «10 спиц», с матовым покрытием Titan, полированные\*

---

Тонированные стекла в задней части салона

---

Комфортные передние сиденья с индивидуальной настройкой боковин с обивкой перфорированной кожей Valcona бежевого цвета (atlas beige) с функцией запоминания параметров и вентиляцией

---

Декоративные вставки, орех Beaufort





**Audi S6 в цвете красный, перламутр (Misano Red)**

Черным стайлинг-пакет внешней отделки Audi exclusive

Легкосплавные диски, дизайн «5 параллельных спиц Star» (S-дизайн)

Спортивная выхлопная система с черными блестящими насадками выхлопных труб

Окраска корпусов внешних зеркал заднего вида в цвет кузова

Спортивные передние сиденья S с обивкой кожей Valcona серебристого цвета (lunar silver), отделкой контрастной строчкой и тисненными эмблемами S на спинках

Декоративные вставки, Carbon Atlas





**Audi A6 allroad quattro  
в цвете серый, металлик (Tornado Grey)**

Полная окраска кузова и пакет внешней отделки кузова элементами с покрытием aluminium

Легкосплавные диски Audi Sport, дизайн «5 двойных спиц», с матовым покрытием Titan, полированные\*

Audi design selection flint grey (дизайн-пакет)

Многофункциональный спортивный кожаный руль с функцией переключения передач, дизайн «3 спицы», с эмблемой allroad.

Декоративные вставки, ясень серого цвета (brass grey)



Данные о расходе топлива и выбросах CO<sub>2</sub> приведены на стр. 104 и далее. \*Обратите внимание на особенности эксплуатации колесных дисков, приведенные на стр. 107.



**Audi A6 Avant в цвете серебристый, металлик (Floret Silver)**

Светодиодные фонари с динамическими указателями поворота

Легкосплавные диски Audi Sport, дизайн «10 спиц Y»

Тонированные стекла в задней части салона

Спортивные передние сиденья с обивкой кожей Valcona коричневого цвета (nougat brown)

Многофункциональный спортивный кожаный руль с функцией переключения передач, дизайн «3 спицы»

Декоративные вставки, aluminium Delta серебристого цвета





## Оценить спортивный дух. Даже не тронувшись с места

S — значит «спортивность». Новый Audi S6 убедительно доказывает это. Автомобиль уже в стандартной комплектации оборудован многими опциями в стиле S. Динамичный внешний вид, спортивный комфорт и великолепная эффективность. Многочисленные опции позволяют сделать этот исключительный автомобиль еще более восхитительным.



Данные о расходе топлива и выбросах CO<sub>2</sub> приведены на стр. 106.

## Перечень стандартного оборудования, предлагаемого для модели Audi S6

### Легкосплавные диски, дизайн «5 параллельных спиц» (S-дизайн)

Размер 8,5 J x 19, с шинами 255/40 R 19\*.

### Тормозные суппорты, черные, лакированные

С логотипом S6 спереди.

### Решетка радиатора Audi Singleframe

Радиаторная решетка серого цвета (Platinum Grey) с хромированными двойным слоем горизонтальными планками и эмблемой S6.

### Передний бампер

Выполнен в ярком спортивном дизайне, предохранительные решетки воздухозаборников выполнены в виде сот, с хромированными двойным слоем горизонтальными планками; включая передний спойлер с отделкой покрытием aluminium.

### Корпуса внешних зеркал заднего вида

С отделкой покрытием aluminium.

### Боковые накладки на пороги

### Задний диффузор

Серого цвета (Platinum Grey), с декоративной планкой с покрытием aluminium.

### Декоративные насадки выхлопных труб

Для двухпоточной выхлопной системы, по 2 овальных хромированных насадки слева и справа.

### Задний спойлер (для модели S6 седан)

Встроен в крышку багажного отделения.

### Спойлер на крыше (для модели S6 Avant)

### Обозначение модели/логотип

- Эмблема S6 на радиаторной решетке Audi Singleframe, крышке багажника и ключе от автомобиля;
- надпись V8 на передних крыльях.

По желанию без обозначения модели/технологии sзaди.

### Накладки порогов с алюминиевыми вставками

С эмблемой S6.

### Накладки на педали и площадку для левой ноги водителя, металлические

### Приборная панель

С серыми шкалами, белыми стрелками, логотипом S6 на тахометре и автоматическим движением стрелки в крайнее положение при запуске двигателя.

### Информационная система водителя с цветным дисплеем

### Многофункциональный спортивный кожаный руль, дизайн «3 спицы», с подрулевыми переключателями передач с покрытием aluminium

С эмблемой S6 и отделкой декоративной строчкой в стиле S.

### Рукоятка рычага переключения передач АКПП с отделкой покрытием aluminium

С эмблемой S6.

### Кнопка «Старт-Стоп»

С отделкой кольцом красного цвета.

### Спортивные передние сиденья

### Комбинированная обивка материалом Alcantara/кожей черного или серебристого (lunar silver) цвета

С тиснеными эмблемами S6 на спинках передних сидений.

### Передние сиденья с электрической регулировкой

С функцией запоминания параметров для сиденья водителя.

### Опора поясничного отдела с регулировкой в 4 направлениях

### Передний центральный подлокотник

### Декоративные вставки

Матовый aluminium.

### Коврики впереди и сзади, велюровые

### Четырехзонный климат-контроль

### Светодиодные фары

### Светодиодные задние фонари с динамическими указателями поворота

### MMI® Radio plus

### Audi music interface

### Bluetooth-интерфейс для подключения мобильного телефона

### Audi sound system

### Пакет оборудования для крепления багажа в салоне

### Лючок для перевозки длинномерных предметов

### Сигнализация

### Постоянный полный привод quattro®

### Спортивная адаптивная пневматическая подвеска

С характерной для моделей S настройкой.

### Технология Audi cylinder on demand

### Активное шумоподавление (Active Noise Cancellation)

Система позволяет гасить шумы определенных частот от вращающихся механизмов и колес, создавая звуковые волны той же частоты и амплитуды, но противоположной фазы.

## Перечень дополнительного оборудования, предлагаемого для модели S6 (выдержка из программы продаж)

### Возможность окраски кузова в дополнительный цвет синий перламутр (Sepang Blue)

### Легкосплавные диски, дизайн «5 параллельных спиц Star» (S-дизайн)

Размер 8,5 J x 20, с шинами 255/35 R 20\*.

### Спортивная выхлопная система

Усиливает акустическое впечатление; 2-поточная выхлопная система, по 2 выхлопные трубы справа и слева с черными насадками с зеркальной полировкой.

### Спортивные передние сиденья S

### Обивка сидений

Для спортивных сидений S: кожей Valcona черного или серебристого (lunar silver) цвета, с контрастной строчкой и тиснеными эмблемами S на спинках передних сидений; для комфортных сидений с индивидуальной настройкой боковин: кожей Valcona черного или серого (flint grey) цвета без тисненых эмблем S на спинках.

### Декоративные вставки

Carbon Atlas.

### Audi design selection arras red (дизайн-пакет)

С декоративными вставками Carbon с саржевым плетением медного цвета.

### quattro® со спортивным дифференциалом

С характерной для моделей S настройкой.

### Dynamic steering: система динамического рулевого управления

С характерной для моделей S настройкой.

\*Технические характеристики шин приведены на стр. 111.



## **Знак максимальной эффективности автомобилей Audi — модели Audi A6 ultra самые экологически безопасные среди моделей с двигателями TDI® и TFSI®**

Audi ultra — комплекс технологий и решений, способствующих снижению расхода топлива и уровня вредных выбросов, однако вовсе не в ущерб удовольствию от управления автомобилем. Это уже неотъемлемый атрибут каждой модели Audi. В перспективе мы стремимся к созданию автомобиля, вообще не производящего вредных выбросов. Для этого мы последовательно работаем над их оптимизацией. Например, повышаем эффективность наших двигателей. В их числе — экономичные дизельные модели.





## Выберите двигатель, подходящий именно Вам

Неважно, какой двигатель Audi Вы выберете. Все они обладают высокой степенью компрессии, и отличаются эффективным сгоранием топлива. Это способствует не только высокому КПД, но и увеличению мощности при одновременном снижении расхода топлива и выбросов вредных веществ в атмосферу.





3.0 TDI

---

**TDI®**

Двигатели Audi TDI обеспечивают высокий крутящий момент во всем диапазоне оборотов при этом практически с постоянным резервом мощности. Для этих двигателей также характерны сниженный уровень выброса отработавших газов и привычно низкий уровень расхода топлива.

- A6 3.0 TDI quattro (180 кВт/245 л. с.)\*



4.0 TFSI ultra с технологией Audi cylinder on demand

---

**TFSI®**

Двигатели Audi TFSI обеспечивают высокую эффективность при повышенной мощности и при этом без ухудшения динамических характеристик. Одним из примеров является двигатель 1.8 TFSI для Audi A6 мощностью 140 кВт (190 л. с.), а также двигатель 4.0 TFSI quattro для Audi S6 мощностью 331 кВт (450 л. с.). Последний разгоняет Audi S6 с места до отметки 100 км/ч за 4,4 секунды. Все двигатели TFSI соответствуют нормам Евро-6.

- A6 1.8 TFSI (140 кВт/190 л. с.)
- A6 2.0 TFSI (185 кВт/252 л. с.)
- A6 3.0 TFSI quattro (245 кВт/333 л. с.)
- S6 4.0 TFSI quattro (331 кВт/450 л. с.)



## Верность спортивному характеру: пакеты внешней и внутренней отделки S line

С помощью пакетов внешней и внутренней отделки S line Вы можете сделать характер Вашего Audi A6 еще более спортивным. Подчеркните динамичные линии кузова, придайте салону еще большую выразительность или сделайте динамику езды еще более спортивной с помощью изменения настроек подвески.



Данные о расходе топлива и выбросах CO<sub>2</sub> приведены на стр. 104 и далее.

### Пакет внешней отделки S line

**Передний и задний бамперы, решетки боковых воздухозаборников, боковые накладки на пороги, а также диффузор**  
Выполнены в ярком спортивном дизайне.

#### Диффузор

Серого цвета (Platinum Grey).

#### Спойлер S line на крыше (для A6 Avant)

#### Накладки порогов

С логотипом S line (в сочетании с пакетом дополнительного освещения салона — накладки порогов с подсветкой, без логотипа S line).

#### Эмблемы S line

На передних крыльях.

#### Окраска кузова в любой стандартный цвет

Также предлагаются дополнительные цвета окраски кузова: серый, перламутр (Daytona Grey) и красный, перламутр (Misano Red)



## Спортивный пакет S line

В состав спортивного пакета S line входят:

### Легкосплавные диски Audi Sport, дизайн «5 двойных спиц»

Размер 8 J x 18, с шинами 245/45 R 18\* (для версий с двигателями 1.8 TFSI) или размер 8,5 J x 19, с шинами 255/40 R 19\*.

Предложение компании quattro GmbH

### Накладки порогов

С логотипом S line (в сочетании с пакетом дополнительного освещения салона — накладки порогов с подсветкой, без логотипа S line).

### Эмблемы S line

На передних крыльях.

### Отделка салона, передней панели и потолка

Черного цвета; с отделкой контрастной строчкой спортивного кожаного руля и манжеты рычага переключения передач; в сочетании с комбинированной обивкой сидений тканью Sequence/кожей или перфорированным материалом Alcantara/кожей — также с отделкой контрастной строчкой обивки сидений, подлокотников в дверях и переднего центрального подлокотника (если заказан), нижняя часть центральной консоли обита кожей.

### Коврики впереди и сзади

Черного цвета, при комбинированной отделке салона материалом Alcantara/кожей или отделке кожей Valcona серебристого цвета (lunar silver) — коврики выполнены с отделкой контрастным кантом.

### Спортивные передние сиденья

С электрической регулировкой опоры поясничного отдела позвоночника.

### Комбинированная обивка сидений S line тканью Sequence/кожей черного цвета

С тиснеными эмблемами S line на спинках передних сидений.

### Многофункциональный спортивный кожаный руль S line, дизайн «3 спицы»

С отделкой кожей черного цвета (боковые вставки выполнены из перфорированной кожи), с эмблемой S line.

### Рукоятка рычага переключения передач

С отделкой черной перфорированной кожей.

### Декоративные вставки S line

Матовый aluminium.

### Накладки на педали и площадку для левой ноги водителя, металлические

Дополнительно возможен заказ следующих опций:

### Другие варианты колесных дисков размера 18 дюймов (или больше)

### Адаптивная пневматическая подвеска

### Спортивные передние сиденья S

### Комбинированная обивка сидений перфорированным материалом Alcantara/черной кожей или обивка кожей Valcona черного или серебристого цвета (lunar silver)

С тиснеными эмблемами S line на спинках передних сидений.

### Многофункциональный спортивный кожаный руль S line с функцией переключения передач, дизайн «3 спицы»

Дополнительно возможен заказ функции обогрева; отделка выполнена из кожи черного цвета (боковины руля отделаны перфорированной кожей) с эмблемой S line.

### Декоративные вставки S line

Черный рояльный лак, ясень коричневого цвета, орех Beaufort или aluminium/дуб Beaufort черного цвета.

Окраска кузова во все серийные и специальные цвета, а также окраска в специальный цвет серый, перламутр (Daytona Grey).

\*Технические характеристики шин приведены на стр. 111.

## Так же неповторимы, как и Ваши желания: пакеты отделки салона Audi design selection

Пакеты отделки салона Audi design selection предлагают Вам сделать эстетический выбор из особенных материалов и цветов отделки салона. Обивка благородными сортами кожи в красном (arras red) или сером (flint grey) цвете с отделкой эффектной контрастной строчкой придаст салону эксклюзивность.



### Audi design selection flint grey (дизайн-пакет) (А6)

В пакет отделки Audi design selection flint grey (дизайн-пакет) входят следующие элементы:

- комфортные передние сиденья с индивидуальной настройкой боковин, дополнительно возможен заказ функции вентиляции;
- обивка средней части передних сидений и крайних пассажирских мест заднего сиденья выполнена из перфорированной кожи Valcona серого цвета (flint grey) с контрастной строчкой серого цвета (brass grey);
- обивка боковин передних сидений, среднего пассажирского места заднего сиденья, подголовников, вставок в дверях и переднего центрального подлокотника (если заказан) выполнена из кожи Valcona серого цвета (flint grey) с контрастной строчкой серого цвета (brass grey);
- обивка подлокотников в дверях и нижней части центральной консоли выполнена из кожи серого цвета (flint grey) с контрастной строчкой серого цвета (brass grey);
- декоративные вставки из ясеня серого цвета (brass grey);
- верхняя часть панели приборов темно-серого цвета (granite grey), нижняя часть — серого цвета (flint grey)
- обод рулевого колеса темно-серого цвета (granite grey);
- велюровые коврики серого цвета (flint grey) с контрастной строчкой серого цвета (brass grey).







**Audi design selection arras red  
(дизайн-пакет) (S6)**

В пакет отделки Audi design selection arras red входят следующие элементы:

- спортивные передние сиденья S с тисненными эмблемами S6 на спинках;
- обивка средней части передних сидений с ромбовидной прошивкой, отделка боковин передних сидений, подголовников, вставки в дверях, подлокотники в дверях и передний центральный подлокотник выполнены из кожи Valcona красного цвета (arras red) с контрастной строчкой темно-серого цвета (granite grey);
- обивка дверей и нижней части центральной консоли выполнена из материала Alcantara черного цвета;
- декоративные вставки Carbon с саржевым плетением медного цвета;
- велюровые коврики черного цвета;
- панель приборов и обод рулевого колеса черного цвета.



## Ваш Audi — отражение Вашей индивидуальности. Пакет отделки интерьера Audi exclusive line

Каждый автомобиль Audi — совершенно особенный. Мы предлагаем Вам привнести индивидуальности в автомобиль с помощью пакета отделки интерьера Audi exclusive line. Изысканные декоративные элементы и материалы гармонично сочетаются в отделке интерьера. Они помогут элегантно подчеркнуть Ваш индивидуальный стиль.



Audi exclusive line является предложением компании quattro GmbH.



## Audi exclusive line

### Комфортные передние сиденья

С функцией запоминания параметров, дополнительно возможен заказ функции вентиляции.

### Обивка сидений

Обивка боковин передних сидений и подголовников кожей Valcona белого цвета (alabaster white) с контрастной строчкой бежевого цвета (powder beige); обивка средней части передних сидений перфорированной кожей (с характерной перфорацией Audi exclusive line) белого цвета (alabaster white) с вставкой бежевого цвета (powder beige); тыльная сторона спинок передних сидений и элементы регулировки сидений белого цвета (alabaster white).

### Черная отделка салона

Обивка потолка тканью черного цвета.

### Передний центральный подлокотник

Отделка выполнена из кожи белого цвета (alabaster white) с контрастной строчкой бежевого цвета (powder beige).

### Обивка дверей

Вставки в обивке дверей из кожи белого цвета (alabaster white); подлокотники в дверях с обивкой кожей белого цвета (alabaster white) с контрастной строчкой бежевого цвета (powder beige).

### Декоративные вставки

Эвкалипт.

### Коврики

Черного цвета, с окантовкой и контрастной строчкой белого цвета (alabaster white).

### Накладки порогов

С логотипом Audi exclusive line; в сочетании с пакетом дополнительного освещения салона — накладки порогов с подсветкой.





## **Вы обладаете неповторимой индивидуальностью. Почему бы не передать ее и Вашему Audi?**

Уже само название программы продаж Audi exclusive говорит о том, что она призвана выполнять эксклюзивные пожелания. В ней сочетаются изысканные элементы декора и цвета кожи с возможностью окраски кузова в индивидуальный цвет, который Вы можете выбрать из огромной палитры Audi exclusive. С помощью этих инструментов Вы можете придать неповторимый характер Вашему автомобилю. Официальные дилеры Audi Вашего региона и студия Audi exclusive в Неккарзульме ждут Ваших пожеланий.





**Audi A6 с индивидуальной окраской Audi exclusive серый, металлик (Suzuka Grey) и черным стайлинг-пакетом внешней отделки Audi exclusive**

Легкосплавные диски Audi Sport, дизайн «5 двойных спиц», с матовым покрытием Titan, полированные\*

Отделка интерьера кожей Audi exclusive (пакет 1): кожа Valcona черного цвета с вставкой и отделкой контрастной строчкой красного цвета (crimson red)

Расширенный пакет отделки кожей Audi exclusive черного цвета с контрастной строчкой красного цвета (crimson red)

Отделка органов управления кожей Audi exclusive черного цвета с контрастной строчкой красного цвета (crimson red)

Ремни безопасности Audi exclusive красного цвета (crimson red)

Декоративные вставки aluminium/дуб Beaufort черного цвета



## | Окраска кузова, металлик



Белый, металлик (Glacier White)

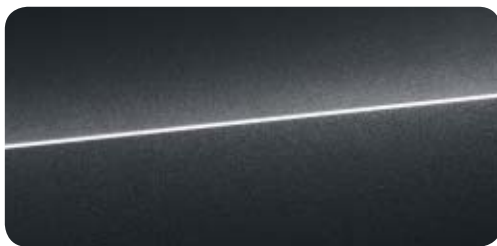

Серый, металлик (Oolong Grey)



Черный, металлик (Mythos Black)



Бежевый, металлик (Carat Beige)



Серебристый, металлик (Floret Silver)

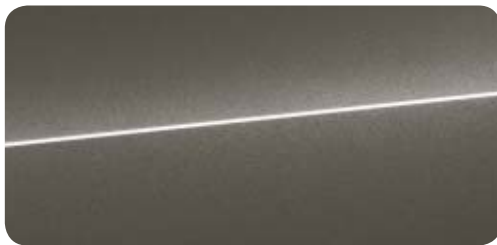

Серый, металлик (Dakota Grey)



Синий, металлик (Aviator Blue)

Коричневый, металлик (Java Brown)  
Предлагается только для модели AB allroad quattro.

Серый, металлик (Tornado Grey)

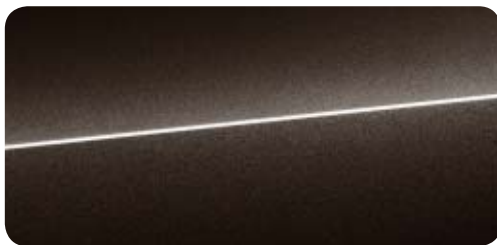

Черный, металлик (Havana Black)



Синий, металлик (Moonlight Blue)



## | Окраска кузова, перламутр

**Красный, перламутр (Misano Red)**

Для моделей А6 и А6 Avant предлагается только в сочетании с пакетом внешней отделки S line.

**Серый, перламутр (Daytona Grey)**

## | Индивидуальная окраска кузова

**Индивидуальная окраска кузова Audi exclusive**

Предложение компании quattro GmbH

## | Контрастная/полная окраска кузова

**Контрастная окраска кузова**

Пороги, бамперы, расширители колесных арок, а также накладки порогов окрашены в контрастный цвет: матовый антрацит или матовый черный.

В сочетании с индивидуальной окраской кузова Audi exclusive предлагается контрастная окраска в матовый черный цвет

**Матовый антрацит**

Может комбинироваться со следующими цветами окраски кузова: белый (Ibis White), черный (Brillant Black), белый, металлик (Glacier White), серый, металлик (Oolong Grey), черный, металлик (Havana Black), черный, металлик (Mythos Black), синий, металлик (Moonlight Blue), коричневый, металлик (Java Brown).

**Матовый черный цвет**

Может комбинироваться со следующими цветами окраски кузова: серебристый, металлик (Floret Silver), серый, металлик (Tornado Grey), серый, металлик (Dakota Grey), бежевый, металлик (Carat Beige), красный, перламутр (Garnet Red).

**Красный, перламутр (Garnet Red)****Синий, перламутр (Sepang Blue)**

Предлагается только для моделей S6 и S6 Avant.

**Полная окраска кузова**

Матовая окраска порогов, бамперов и расширителей колесных арок в цвет кузова, пакет внешней отделки кузова элементами с покрытием aluminium (рейлинг на крыше с двойными стойками, рама крыши и окантовка окон из анодированного алюминия, ручки дверей и крышка багажного отделения с декоративными планками с покрытием aluminium, расширители порогов со вставками из нержавеющей стали).

Может комбинироваться со следующими цветами окраски кузова: белый, металлик (Glacier White), серебристый, металлик (Floret Silver), серый, металлик (Tornado Grey), серый, металлик (Dakota Grey), серый, металлик (Oolong Grey), черный, металлик (Havana Black), черный, металлик (Mythos Black), синий, металлик (Moonlight Blue), коричневый, металлик (Java Brown) и всеми вариантами окраски кузова Audi exclusive.

В сочетании с индивидуальной окраской кузова Audi exclusive предлагается окраска порогов, бамперов и расширителей колесных арок в цвет кузова



**Легкосплавные диски, дизайн «15 спиц Star»**  
Размер 8,5 J x 19, с шинами 255/40 R 19<sup>1</sup>



**Легкосплавные диски Audi Sport, дизайн «10 спиц»<sup>2</sup>**  
Размер 8,5 J x 19, с шинами 255/40 R 19<sup>1</sup>  
(для модели A6 allroad quattro поставляется с шинами 255/45 R 19<sup>1</sup>)



**Легкосплавные диски, дизайн «5 параллельных спиц»**  
Размер 8,5 J x 20, с шинами 255/40 R 20<sup>1</sup>.  
Предлагаются только для модели Audi A6 allroad quattro.



**Легкосплавные диски Audi Sport, дизайн «5 рукавов Rotor», с матовым покрытием Titan, полированные<sup>2, 3</sup>**  
Размер 8,5 J x 20, с шинами 255/35 R 20<sup>1</sup>,  
предлагаются только для моделей Audi S6 и S6 Avant.



**Легкосплавные диски, дизайн «5 параллельных спиц» (S-дизайн)**  
Размер 8,5 J x 19, с шинами 255/40 R 19<sup>1</sup>.  
Предлагаются только для моделей Audi S6 и S6 Avant.



**Легкосплавные диски Audi Sport, дизайн «10 рукавов», с матовым покрытием Titan, полированные<sup>2, 3</sup>**  
Размер 8,5 J x 19, с шинами 255/40 R 19<sup>1</sup>  
(для модели A6 allroad quattro поставляется с шинами 255/45 R 19<sup>1</sup>)



**Легкосплавные диски, дизайн «5 параллельных спиц Star» (S-дизайн)**  
Размер 8,5 J x 20, с шинами 255/35 R 20<sup>1</sup>.  
Предлагаются только для моделей Audi S6 и S6 Avant.



**Легкосплавные диски Audi Sport, дизайн «5 двойных спиц»<sup>2</sup>**  
Размер 8,5 J x 20, с шинами 255/35 R 20<sup>1</sup>, предлагаются только для моделей Audi S6 и S6 Avant. Для модели A6 allroad quattro поставляется с шинами 255/40 R 20.



**Легкосплавные диски Audi Sport, дизайн «10 спиц Y»<sup>2</sup>**  
Размер 8,5 J x 19, с шинами 255/40 R 19<sup>1</sup>  
(для модели A6 allroad quattro поставляется с шинами 255/45 R 19<sup>1</sup>)



**Легкосплавные диски Audi Sport, дизайн «5 двойных спиц»<sup>2</sup>**  
Размер 8,5 J x 19, с шинами 255/40 R 19<sup>1</sup>



**Легкосплавные диски Audi Sport, дизайн «5 двойных спиц», с матовым покрытием Titan, полированные<sup>2, 3</sup>**  
Размер 8,5 J x 20, с шинами 255/35 R 20<sup>1</sup>, предлагаются только для моделей Audi S6 и S6 Avant. Для модели A6 allroad quattro поставляется с шинами 255/40 R 20.

<sup>1</sup>Технические характеристики шин приведены на стр. 111. <sup>2</sup>Предложение компании quattro GmbH. <sup>3</sup>Обратите внимание на особенности эксплуатации колесных дисков, приведенные на стр. 107. Информацию о стандартной комплектации и дополнительном оборудовании Вы можете найти на стр. 112 и далее.





## Премиальное качество на каждом месте

В Вашем автомобиле Audi Вы занимаете особое место. На сиденьях переднего и заднего рядов Вы можете почувствовать эксклюзивный комфорт благодаря высококачественным материалам и первоклассной выделке. Неважно, какую обивку сидений Вы выберете, предпочтете ли комфортные сиденья с индивидуальной настройкой контура, спортивные сиденья или же спортивные сиденья S увеличенными боковыми опорами для лучшей поддержки в поворотах: Ваш выбор всегда будет верным.



### Комфортные передние сиденья с индивидуальной настройкой боковин <sup>1</sup>

С функцией запоминания параметров для сидений водителя и переднего пассажира, а также внешних зеркал заднего вида. На иллюстрации изображено комфортное переднее сиденье с индивидуальной настройкой боковин с обивкой кожей Valcona серого цвета (flint grey), с функцией вентиляции.

Информацию о стандартной комплектации и дополнительном оборудовании Вы можете найти на стр. 112 и далее.



### Стандартные передние сиденья без вентиляции 2

На иллюстрации изображено стандартное переднее сиденье с обивкой из кожи Milano серого цвета (flint grey) без вентиляции.

### Стандартные передние сиденья с вентиляцией 3

На иллюстрации изображено стандартное переднее сиденье с обивкой из кожи Milano серого цвета (flint grey) с вентиляцией.



#### Спортивные передние сиденья 4

На иллюстрации изображено спортивное переднее сиденье с обивкой кожей Valcona черного цвета.

Информацию о стандартной комплектации и дополнительном оборудовании Вы можете найти на стр. 112 и далее.



#### Спортивные передние сиденья S 5

С функцией запоминания параметров для сидений водителя, а также внешних зеркал заднего вида.

На иллюстрации изображено спортивное переднее сиденье S с обивкой кожей Valcona черного цвета с отделкой контрастной строчкой.



## | Обивка тканью и кожей

### Обивка тканью Effect

Для стандартных передних сидений: обивка средней части сидений тканью Effect, отделка боковин сидений, подголовников, вставки в обивке дверей и передний центральный подлокотник выполнены с обивкой тканью.

### Обивка тканью Contour

Для спортивных передних сидений: обивка средней части сидений тканью Contour, отделка боковин сидений, подголовников, вставки в обивке дверей и передний центральный подлокотник выполнены с обивкой тканью.

### Комбинированная обивка тканью Sierra/mono.pur 350

Для стандартных передних сидений: обивка средней части сидений тканью Sierra черно-коричневого цвета, отделка боковин сидений, вставки в обивке дверей и подголовники с обивкой тканью mono.pur 350 черного цвета.

### Частичная обивка кожей

Для стандартных передних сидений без вентиляции: обивка средней части передних сидений и крайних пассажирских мест заднего сиденья и боковина со стороны двери сиденья водителя выполнены из кожи; боковины сидений, среднее пассажирское место заднего сиденья, подголовники, вставки в обивке дверей и передний центральный подлокотник из искусственной кожи.

Для стандартных передних сидений с вентиляцией: обивка средней части передних сидений и крайних пассажирских мест заднего сиденья (без вентиляции) перфорированной кожей, боковины со стороны двери сиденья водителя выполнены из кожи; боковины сидений, среднее пассажирское место заднего сиденья, подголовники, вставки в обивке дверей и передний центральный подлокотник из искусственной кожи.

### Комбинированная обивка материалом Alcantara/кожей

Эксклюзивный спортивный дизайн для спортивных сидений; высокий уровень комфорта, приятный микроклимат благодаря быстрому выравниванию температуры; обивка отличается высокой прочностью, легкостью в уходе и износостойкостью. Средние части сидений с обивкой материалом Alcantara обеспечивают хорошую поддержку и особенно хорошо подходят для любителей активной езды. Прекрасно сочетается с обивкой боковин изысканного сорта кожей.

Для спортивных передних сидений и спортивных передних сидений S: обивка средней части сидений и вставки в обивке дверей выполнены из материала Alcantara, обивка боковин сидений, средней части подголовников, переднего центрального подлокотника и нижней части центральной консоли выполнена из кожи.

### Обивка кожей Milano

Прочная и долговечная, мелкомерная кожа Milano с мягкой поверхностью привлекает изысканностью и добротностью. Milano — это насквозь прокрашенная кожа бесхромового дубления с хорошо защищенной благодаря специальному покрытию поверхностью.

Для стандартных передних сидений без вентиляции: обивка средней части и боковин сидений, центральной части подголовников и переднего центрального подлокотника кожей Milano.

Для стандартных передних сидений с вентиляцией: обивка средней части передних сидений и крайних пассажирских мест заднего сиденья (без системы вентиляции) перфорированной кожей Milano; боковины сидений, среднее пассажирское место заднего сиденья, подголовники и передний центральный подлокотник из кожи Milano.

Для спортивных передних сидений: обивка средней части и боковин сидений, центральной части подголовников и переднего центрального подлокотника кожей Milano.

### Отделка интерьера кожей Valcona

Обивка сидений высококачественной кожей Valcona придает салону автомобиля элегантность. Тонкий слой специального покрытия дает коже возможность «дышать», а гладкая поверхность усиливает общее впечатление качества. Valcona — это кожа бесхромового дубления, насквозь прокрашенная с использованием светостойких пигментов.

Для комфортных передних сидений с индивидуальной настройкой боковин без вентиляции: обивка средней части сидений, боковых секций сидений, подголовников, вставок в дверях и переднего центрального подлокотника выполнена из кожи Valcona; нижняя часть центральной консоли отделана кожей.

Для комфортных передних сидений с индивидуальной настройкой боковин с вентиляцией: обивка средней части передних сидений и крайних пассажирских мест заднего сиденья (без системы вентиляции) перфорированной кожей Valcona; боковины сидений, среднее пассажирское место заднего сиденья, подголовники, вставки в обивке дверей и передний центральный подлокотник выполнены из кожи Valcona; нижняя часть центральной консоли из кожи.

Для спортивных передних сидений: обивка центральной части сидений, боковых секций сидений, подголовников, вставок в дверях и переднего центрального подлокотника кожей Valcona; нижняя часть центральной консоли из кожи.

Для передних спортивных сидений S: обивка центральной части сидений, боковых секций сидений, средней части подголовников, подлокотников в дверях, вставок в дверях и переднего центрального подлокотника кожей Valcona; нижняя часть центральной консоли из кожи.

### Отделка интерьера кожей Valcona Audi exclusive (пакет 1)\*

Обивка средней части и боковин сидений, отделка подголовников, вставок в дверях, подлокотников в дверях и переднего центрального подлокотника кожей Valcona. Цвет кожи и декоративной строчки можно выбрать из программы продаж Audi exclusive.

### Отделка интерьера кожей Valcona Audi exclusive (пакет 2)\*

В дополнение к пакету 1: подлокотники в дверях и тыльная сторона спинок передних сидений выполнены из кожи. Цвет кожи и декоративной строчки можно выбрать из программы продаж Audi exclusive. Элементы регулировки сидений выполнены в тон кожаной обивки.

### Комбинированная отделка интерьера материалом Alcantara/кожей Valcona Audi exclusive (пакет 1)\*

Обивка средней части сидений и вставки в обивке дверей выполнены из материала Alcantara, обивка боковин сидений, подголовников, переднего центрального подлокотника и нижней части центральной консоли кожей Valcona. Цвет кожи и декоративной строчки можно выбрать из программы продаж Audi exclusive.

\* Предложение компании quattro GmbH.

## | Кожа



Кожа Milano черного цвета

2 4

Кожа Milano черного цвета,  
перфорированная<sup>2</sup>

3



Кожа Valcona черного цвета

1 4

Кожа Valcona черного цвета,  
перфорированная<sup>2</sup>

1



Кожа Milano серого цвета (flint grey),

2

Кожа Milano серого цвета (flint grey),  
перфорированная<sup>2</sup>

3



Кожа Valcona серого цвета (flint grey)

1 4

Кожа Valcona серого цвета (flint grey),  
перфорированная<sup>2</sup>

1



Кожа Milano бежевого цвета (atlas beige)

2

Кожа Milano бежевого цвета (atlas beige),  
перфорированная<sup>2</sup>

3



Кожа Valcona бежевого цвета (atlas beige)

1

Кожа Valcona бежевого цвета (atlas beige),  
перфорированная<sup>2</sup>

1



Кожа Milano коричневого цвета (nougat brown)

2

Кожа Milano коричневого цвета (nougat brown),  
перфорированная<sup>2</sup>

3



Кожа Valcona коричневого цвета (nougat brown)

1 4

Кожа Valcona коричневого цвета (nougat brown),  
перфорированная<sup>2</sup>

1



Кожа Milano коричневого цвета (santos brown)

2

Доступно только для моделей Audi A6 allroad quattro.

Кожа Milano коричневого цвета (santos brown),  
перфорированная<sup>2</sup>.

3

Доступно только для модели Audi A6 allroad quattro.



Кожа Valcona коричневого цвета (santos brown)

1

Доступно только для модели Audi A6 allroad quattro.

Кожа Valcona коричневого цвета (santos brown),  
перфорированная<sup>2</sup>.

1

Доступно только для модели Audi A6 allroad quattro.

## | Кожа

**Кожа Milano черного цвета**

с отделкой контрастной строчкой.

Доступно только для модели Audi A6 allroad quattro.

[4]

**Кожа Valcona черного цвета<sup>3</sup>**

Для моделей S6 и S6 Avant предлагается с отделкой контрастной строчкой.

[5]

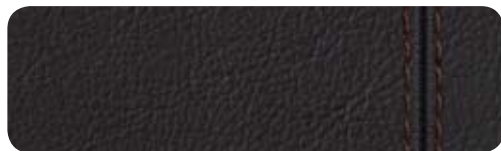
**Кожа Valcona черного цвета**

с отделкой контрастной строчкой.

Доступно только для модели Audi A6 allroad quattro.

[4]

**Кожа Valcona серебристого цвета (lunar silver)<sup>3</sup>**

Для моделей S6 и S6 Avant предлагается с отделкой контрастной строчкой.

[4] [5]

**Кожа Valcona серого цвета (flint grey),**

перфорированная, с отделкой контрастной строчкой

[1]

**Кожа Valcona белого цвета (alabaster white)<sup>1</sup>,**

перфорированная, с отделкой контрастной строчкой

[1]

**Кожа Valcona бежевого цвета (atlas beige)**

с отделкой контрастной строчкой.

Доступно только для модели Audi A6 allroad quattro.

[4]

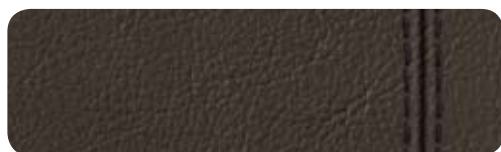
**Кожа Valcona коричневого цвета (santos brown)**

с отделкой контрастной строчкой.

Доступно только моделей для Audi A6 allroad quattro.

[4]

**Кожа Valcona красного цвета (arras red)**

с ромбовидной прошивкой и отделкой контрастной строчкой.

[5]

Доступно только для моделей Audi S6 и S6 Avant.

## | Audi exclusive

**Отделка кожей Audi exclusive<sup>1</sup>**

[1] [2] [3] [4] [5]

Цвет кожи, декоративной строчки и канта можно свободно выбирать из программы продаж Audi exclusive.

## | Варианты сидений

- [1] Комфортные передние сиденья с индивидуальной настройкой боковин
- [2] Стандартные передние сиденья без вентиляции
- [3] Стандартные передние сиденья с вентиляцией
- [4] Спортивные передние сиденья
- [5] Спортивные передние сиденья S

<sup>1</sup> Предложение компании quattro GmbH. <sup>2</sup> Только в сочетании с вентиляцией передних сидений. <sup>3</sup> Для A6 и A6 Avant доступно только при заказе спортивного пакета S line, без контрастной строчки.



## Испытать восхищение. Вплоть до мельчайших деталей

Создание эксклюзивной атмосферы — вопрос стиля. Вашего стиля. Который Вы можете совершенствовать вплоть до мельчайших деталей. Расставьте акценты с помощью декоративных вставок, впечатляюще гладкая поверхность которых излучает естественное тепло. Деревянные декоративные вставки из ценных пористых пород дерева позволяют почувствовать эксклюзивность. Или сделайте свой выбор, скомбинировав изысканные породы дерева с алюминием — Ваш личный вкус определяет характер Вашего автомобиля.

Крупные вставки расположены на приборной панели, центральной консоли и в дверях.



### | Декоративные вставки



#### Декоративные вставки с шелковисто-глянцевым покрытием серого цвета (silver grey)

Предлагается при заказе отделки интерьера серого (flint grey) или черного цвета.



#### Декоративные вставки с шелковисто-глянцевым покрытием бежевого цвета (silver beige)

Предлагается при заказе отделки интерьера бежевого (atlas beige) или коричневого цвета (nougat brown).



#### Матовый aluminium

Декоративные вставки расположены по периметру салона. С декоративной окантовкой покрытием aluminium вставок в дверях. Для моделей А6 и А6 Avant предлагаются только в сочетании со спортивным пакетом S line.

Информацию о стандартной комплектации и дополнительном оборудовании Вы можете найти на стр. 112 и далее.

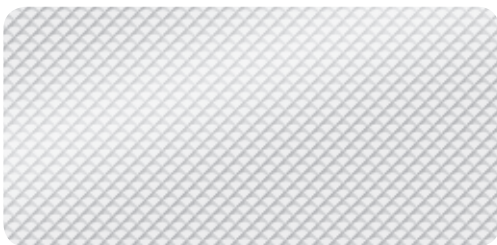
**Aluminium Delta, серебристый**

Окантовка расположенных по периметру салона декоративных вставок, а также отделки дверей выполнены с покрытием aluminium.

**Орех коричневого цвета**

Окантовка расположенных по периметру салона декоративных вставок, а также отделки дверей и центральной консоли выполнены с покрытием aluminium.

**Орех Beaufort**

Окантовка расположенных по периметру салона декоративных вставок, а также отделки дверей и центральной консоли выполнены с покрытием aluminium.

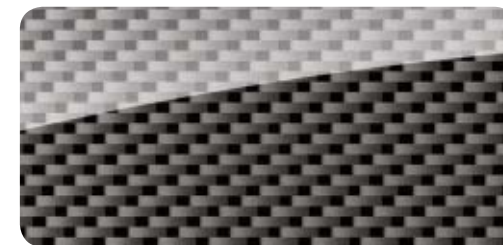
**Carbon Atlas**

Окантовка расположенных по периметру салона декоративных вставок, а также отделки дверей и центральной консоли выполнены с покрытием aluminium. Только для моделей S6 и S6 Avant.

**Aluminium Delta, бронзовый**

Окантовка расположенных по периметру салона декоративных вставок, а также отделки дверей выполнены с покрытием aluminium. Предлагаются только в сочетании с отделкой салона бежевого цвета (atlas beige) или коричневого цвета (santos brown). Только для модели A6 allroad quattro.

**Эвкалипт<sup>1</sup>**

Окантовка расположенных по периметру салона декоративных вставок, а также отделки дверей и центральной консоли выполнены с покрытием aluminium. Предлагаются только в сочетании с Audi exclusive line.

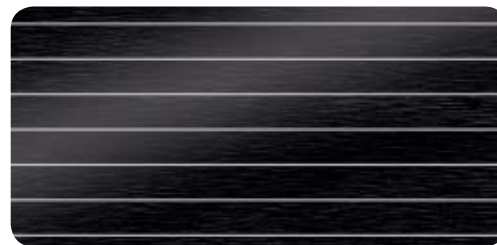
**Aluminium/дуб Beaufort черного цвета<sup>1</sup>**

Окантовка расположенных по периметру салона декоративных вставок, а также отделки дверей и центральной консоли выполнены с покрытием aluminium.

**Carbon с саржевым плетением медного цвета**

Окантовка расположенных по периметру салона декоративных вставок, а также отделки дверей и центральной консоли выполнены с покрытием aluminium. Предлагаются только в сочетании с Audi design selection arras red (дизайн-пакет).

**Черный рояльный лак<sup>1</sup>**

Окантовка расположенных по периметру салона декоративных вставок, а также отделки дверей и центральной консоли выполнены с покрытием aluminium.

**Ясень, коричневый**

Окантовка расположенных по периметру салона декоративных вставок, а также отделки дверей и центральной консоли выполнены с покрытием aluminium.

**Ясень, серый (brass grey)**

Окантовка расположенных по периметру салона декоративных вставок, а также отделки дверей и центральной консоли выполнены с покрытием aluminium. Предлагаются только в сочетании с Audi design selection flint grey (дизайн-пакет).

**Деревянные декоративные вставки Audi exclusive<sup>1,2</sup>**

Окантовка расположенных по периметру салона декоративных вставок, а также отделки дверей и центральной консоли выполнены с покрытием aluminium.

<sup>1</sup> Предложение компании quattro GmbH. <sup>2</sup> Предлагаются следующие декоративные вставки: ясень коричневого цвета (pougat), дуб темно-коричневого цвета (seria), мирт мускатно-коричневого цвета, вавона бронзового цвета, мадрона золотистого цвета, дерево тамо темно-коричневого цвета.

## | Фары головного света



### Фары головного света ксеноновые, бифункциональные

Яркое и равномерное освещение дороги, хорошая дальность освещения, с долговечными газоразрядными лампами ближнего и дальнего света. Динамический корректор угла наклона фар предотвращает ослепление водителей встречного транспорта. Со встроенными светодиодными дневными ходовыми огнями и противотуманными фарами. Для модели A6 allroad quattro поставляются с омывателем.

### Ассистент переключения дальнего света

Позволяет улучшить видимость, повысить комфорт управления автомобилем, снизить усталость водителя. В зависимости от дорожной ситуации автоматически включает или выключает дальний свет. В пределах физических границ система самостоятельно распознает свет фар встречных транспортных средств, задних фонарей других участников движения и освещение населенных пунктов. В сочетании с доступной в качестве опции системой ночного видения позволяют подавать световой сигнал при обнаружении пешеходов, что делает поездки в темное время суток безопаснее.



### Светодиодные фары

Обеспечивают освещение дорожного полотна, аналогичное дневному; с ближним и дальним светом, дневными ходовыми огнями, функцию освещения для движения по автомагистрали, указателями поворота и статическим освещением поворотов, а также всепогодным освещением в светодиодной технике; включает в себя омыватель фар. Функция освещения для движения по магистрали позволяет увеличивать дальность свечения фар на скорости свыше 110 км/ч. Всепогодное освещение позволяет снизить вероятность ослепления водителя в условиях плохой видимости; минимальное энергопотребление, длительный срок службы и высочайший уровень видимости для других участников движения благодаря четкой графике света фар Audi с дневным и ночным дизайном.



### Светодиодные фары Audi Matrix

Эта инновационная технология сочетает в себе систему камер, светодиодное освещение и высокоточную оптику для максимально комфортного распределения света в зависимости от внешних условий. В случае, если система распознает других участников движения, яркость света фар приглушается, причем только в поле распознанных автомобилей, оставшаяся часть дорожного полотна остается в режиме максимального освещения в пределах возможности системы. Таким образом, освещение впереди автомобиля изменяется в динамичном режиме, что существенно увеличивает обзорность дорожного полотна. Различие между освещением дневными ходовыми огнями и дальним светом еще более очевидно. Известные функции повышения комфорта, статическое освещение поворотов, всепогодное освещение, динамическое освещение поворотов, туристский режим, позволяющий по данным GPS переключать освещение с левостороннего на правостороннее, а также система освещения при движении по автомагистрали интегрированы в систему светодиодного освещения. Светодиоды фар Audi Matrix также выполняют функцию освещения перекрестков, позволяя незадолго до поворота руля осветить область перекрестка благодаря интегрированным в автомобиль навигационным данным. Функция распознавания пешеходов интегрирована в опциональную систему ночного видения. При распознавании пешехода в зоне опасности светодиоды последовательно трижды мигают, предупреждая пешехода о наличии опасности, а пешеход выделяется из окружающей его обстановки при отображении на проекционном дисплее. Дневные ходовые огни и динамические указатели поворота и задние фонари реализованы в высокоточной технике и узнаваемы благодаря дизайну Audi.



### Светодиодные задние фонари

Светодиодные стоп-сигналы, задние габаритные фонари, задние противотуманные фонари, указатели поворота и подсветка номерного знака выполнены в светодиодной технике с низким энергопотреблением; лампы накаливания в фонарях заднего хода.

### Светодиодные задние фонари с указателем поворота

Светодиодные задние фонари также оснащены хорошо различимыми указателями поворота: светодиоды, расположенные вдоль, загораются последовательно один за одним в течение миллисекунд в направлении поворота, что облегчает восприятие сигнала окружающими.



## | Освещение салона

**Пакет дополнительного освещения салона**

Со встроенным отделением для очков в потолочном модуле. Предлагается дополнительно к пакету внутреннего и наружного освещения. Неплепающее светодиодное освещение салона автомобиля:

- подсветка передней и задней части салона, включая лампы для чтения;
- подсветка косметического зеркала;
- подсветка центральной консоли;
- подсветка карманов в дверях;
- подсветка накладок на пороги (при выборе пакетов S line на накладках порогов отсутствует логотип S line).

Возможность настройки конфигурации через MMI.

**Пакет внутреннего и наружного освещения**

Внутри: подсветка внутренней поверхности дверей облегчает ориентирование в салоне, светодиодная подсветка для облегчения посадки в передней и задней части салона; подсветка регуляторов дефлекторов.

Снаружи: в ручки дверей снизу встроены светодиодные фонари освещения прилегающей территории и подсветки ручек. Удобны при посадке и высадке в темноте. Активные светоотражатели в дверях (лампы накаливания).

## | Внешняя отделка

**Декоративные насадки выхлопных труб**

Двухпоточная выхлопная система, по одной выхлопной трубе слева и справа с трапециевидными хромированными насадками; для модели A6 allroad quattro с насадками особой формы.

**Обозначение модели/технологии**

Для A6/A6 Avant: логотип A6 и логотип TDI, FSI или TFSI на крышке багажника. По желанию любое из обозначений модели/технологии может быть изъято.

Для A6 allroad quattro: логотип A6 allroad quattro на крышке багажника. По желанию может быть изъят.

**Рейлинги на крыше**

Прочные, аэродинамической формы, из анодированного алюминия. Для модели A6 allroad quattro — черного цвета, с двойными стойками.

**Пакет внешней отделки кузова элементами с покрытием aluminium**

Рейлинги на крыше с двойными стойками, рама крыши и окантовка окон из анодированного алюминия, ручки дверей и крышка багажного отделения с декоративными планками с покрытием aluminium, расширители порогов со вставками из нержавеющей стали.

**Декоративные молдинги**

Молдинги из анодированного алюминия по периметру оконных проемов и черные глянцевые накладки с внешней стороны центральных стоек.

**Черный стайлинг-пакет внешней отделки Audi exclusive\***

Черные акценты в области радиаторной решетки Audi Singleframe, переднего бампера и окантовки боковых стекол.

## | Внутренняя отделка

**Накладки порогов с алюминиевыми вставками****Коврики Vimentum**

Из высококачественной жаккардовой ткани, расположены впереди и сзади, цвет ковриков сочетается с цветом отделки салона.

**Коврики Audi exclusive\***

Цвет ковриков, кожаной окантовки и декоративной строчки можно выбрать из программы продаж Audi exclusive.

**Напольное покрытие и коврики Audi exclusive\***

Цвет напольного покрытия, ковриков, кожаной окантовки и декоративной строчки можно выбрать из программы продаж Audi exclusive.

## | Рули/органы управления



### **Многофункциональный спортивный кожаный руль с функцией переключения передач, дизайн «3 спицы»**

Функции аналогичны многофункциональному спортивному кожаному рулю дизайна «3 спицы»; дополнительно — с функцией переключения передач на руле для автоматической коробки передач. Для модели A6 allroad quattro — с эмблемой allroad.

### **Многофункциональный спортивный кожаный руль, дизайн «3 спицы»**

Предназначен для управления основными функциями информационно-развлекательных систем; регулируется по высоте и углу вылета; с полноразмерной подушкой безопасности; сочетается по цвету с выбранной отделкой верхней части панели приборов. Для модели A6 allroad quattro — с эмблемой allroad.

### **Многофункциональный спортивный кожаный руль с функцией переключения передач и обогревом, дизайн «3 спицы»**

Функции аналогичны многофункциональному спортивному кожаному рулю дизайна «3 спицы»; дополнительно: обогрев руля. Для модели A6 allroad quattro — с эмблемой allroad.

### **Многофункциональный кожаный руль, дизайн «4 спицы»**

Предназначен для управления основными функциями информационно-развлекательных систем; регулируется по высоте и углу вылета; с полноразмерной подушкой безопасности; сочетается по цвету с выбранной отделкой верхней части панели приборов.



### **Многофункциональный кожаный руль с функцией переключения передач, дизайн «4 спицы»**

Функции аналогичны многофункциональному кожаному рулю дизайна «4 спицы»; дополнительно — с функцией переключения передач на руле для автоматической коробки передач.

### **Многофункциональный кожаный руль с обогревом, дизайн «4 спицы»**

Функции аналогичны многофункциональному кожаному рулю дизайна «4 спицы»; дополнительно: обогрев руля.

### **Рулевая колонка с электрической регулировкой**

Регулируется по вылету и углу наклона. Автоматическая перестановка руля для облегчения посадки и высадки. При заказе передних сидений с электрической регулировкой дополняется функцией памяти.

### **Обод рулевого колеса с деревянными вставками\***

Вставки из ореха темно-коричневого цвета; предлагается для руля дизайна «4 спицы».



### **Обод рулевого колеса с отделкой деревянными вставками Audi exclusive\***

Предлагается для руля с функцией переключения передач дизайна «4 спицы». Вставки Audi exclusive из ценных пород дерева (кроме дерева темного-коричневого цвета) и кожи Audi exclusive. Цвет кожи и декоративной строчки можно выбрать из программы продаж Audi exclusive.

### **Обод рулевого колеса с отделкой кожей Audi exclusive\***

Отделка обода рулевого колеса кожей. Цвет кожи и декоративной строчки можно выбрать из программы продаж Audi exclusive. С отделкой характерной строчкой Audi exclusive на ободу рулевого колеса.

### **Отделка органов управления кожей Audi exclusive\***

Отделка обода рулевого колеса, рукоятки и манжеты рычага переключения передач МКПП/АКПП кожей. Цвет кожи и декоративной строчки можно выбрать из программы продаж Audi exclusive. С отделкой характерной строчкой Audi exclusive на ободу рулевого колеса.

### **Рукоятка рычага переключения передач МКПП/АКПП с отделкой кожей**

Сочетается по цвету с выбранным цветом отделки салона и отделкой верхней части панели приборов.

### **Алюминиевая рукоятка рычага переключения передач МКПП Audi exclusive\***

## | Зеркала

### **Внешние зеркала заднего вида со встроенными светодиодными повторителями указателей поворота**

с электрорегулировкой и обогревом, зеркальное стекло выпуклое, плоское или асферическое; при заказе передних сидений с электрической регулировкой дополнительно функция памяти; корпуса окрашены в цвет кузова.

Кроме того, по выбору:

#### **с электроприводом складывания,**

с автоматическим наклоном зеркала на стороне переднего пассажира;

#### **с автоматическим затемнением,**

с автоматическим наклоном зеркала на стороне переднего пассажира;

#### **с электроприводом складывания и автоматическим затемнением обоих зеркал,**

с автоматическим наклоном зеркала на стороне переднего пассажира.

Зеркало на стороне переднего пассажира автоматически наклоняется вниз при включении передачи заднего хода, позволяя водителю видеть край бордюрного камня.

## | Системы люков

**Панорамная крыша**

Состоит из двух частей, электропривод подъема и открывания передней части, тонированное стекло. Солнцезащитная шторка с электроприводом. Функция комфортного закрывания/открывания снаружи при дистанционном запираении центрального замка. Панорамная крыша наполняет салон светом и эффективно обеспечивает приток свежего воздуха.

**Люк с электроприводом, сдвигаемый/поднимаемый**

С электроприводом, из тонированного однослойного безосколочного стекла, с плавно регулируемой защитой от солнца и встроенным ветрозашитным козырьком. Функция комфортного открывания/закрывания снаружи при использовании дистанционного управления центрального замка.

## | Остекление

**Тонированные стекла**

Заднее стекло, стекла задних дверей и задние боковые стекла затемнены.

**Теплозащитное остекление**

С зеленой защитной тонировкой. Лобовое и боковые стекла со звукоизолирующим покрытием для улучшенной изоляции внешних шумов. Заднее стекло обогреваемое, с программируемым временем включения нагревательного элемента.

**Двухслойное теплозащитное и звукоизолирующее стекло**

Два стекла, соединенных полимерной пленкой; улучшенная изоляция внешних шумов и защита от вторжения. С дополнительным светоотражающим покрытием, уменьшающим нагревание салона. Для моделей А6 Avant и А6 allroad quattro заднее стекло с заводской тонировкой.

**Двухслойное теплозащитное остекление лобового стекла в комплекте с тонированными задними стеклами автомобиля**

Лобовое стекло и стекла передних дверей звукоизолирующие. Заднее стекло, стекла задних дверей и задние боковые стекла затемнены. Для моделей А6 Avant и А6 allroad quattro заднее стекло с заводской тонировкой.

**Солнцезащитные шторки**

Для заднего стекла и стекол задних дверей, механические (в седане А6 — с электроприводом для заднего стекла).

## | Климатические установки

**Климат-контроль с раздельной регулировкой для четырех зон**

Дополнительно к функциям климат-контроля: передняя панель управления с цифровым индикатором; дополнительная панель управления с цифровым индикатором в задней части салона, с раздельным регулированием температуры, объема и направления потока воздуха справа и слева (передняя панель управления также может использоваться для настройки климата в задней части салона); дополнительные дефлекторы в боковых стойках; автоматическое переключение в режим рециркуляции по сигналу газоанализатора, использование остаточного тепла, отдельная климатизация пространства для ног, вентиляция перчаточного ящика. 3 профиля настроек климата: мягкий, средний, интенсивный.

**Климат-контроль**

Электронная регулировка температуры, распределения и интенсивности подачи воздуха; регулировка с учетом инсоляции; раздельная регулировка температуры для водителя и переднего пассажира; вентиляция задней части салона через дефлекторы в центральной консоли; режим рециркуляции; микрофильтр/комбинированный фильтр; идентификация ключа; датчик влажности



## | Климатические установки



### Автономное отопление/вентиляция салона с дистанционным управлением

Автономный отопитель прогревает салон и помогает стеклам оттаивать без включения двигателя. Автономная система вентиляции подает свежий воздух и снижает температуру воздуха в салоне. Интеллектуальная система управления с таймером и программированием времени готовности к поездке вычисляет оптимальную длительность обогрева с точки зрения затрат времени и энергии. Отдельное дистанционное управление с подсветкой дисплея; возможны 2 режима обогрева: «оттаивание» (режим оттаивания только для стекол), «тепло» (режим обогрева для дополнительного предварительного прогрева салона).

## | Системы запираения

### Комфортный ключ

Система допуска в салон и запуска двигателя, ключ достаточно иметь при себе. Запуск и выключение двигателя с помощью кнопки «Старт-Стоп» на центральной консоли, запираение замков автомобиля снаружи нажатием кнопки в ручке любой двери. Ручки дверей с накладкой с покрытием aluminium, при заказе черного стайлинг-пакета внешней отделки Audi exclusive ручки дверей окрашены в цвет кузова. Для модели A6 allroad quattro накладки с покрытием aluminium только при заказе пакета внешней отделки кузова элементами с покрытием aluminium. Отпирание крышки багажника также возможно при запертом автомобиле.

### Крышка багажника с автоматическим открыванием

При отпирании посредством дистанционного управления или сенсорной кнопки в углублении замка багажника крышка багажника автоматически поднимается, облегчая погрузку; шторка багажного отделения закрывается вручную.

### Электропривод крышки багажника

Открывание багажника с помощью дистанционного управления, кнопки в двери водителя, сенсорной кнопки в крышке багажника или направленного движения ногой под задним бампером (при наличии устанавливаемой по заказу системы дистанционной электронной идентификации ключей с сенсорной функцией открывания багажника); закрывание посредством кнопки на внутренней стороне крышки багажника, кнопки в двери водителя или продолжительного нажатия на ключ (при наличии устанавливаемой по заказу системы дистанционной электронной идентификации ключей). При заказе комфортного ключа возможна установка дополнительной кнопки на внутренней стороне багажного отделения, которая закрывает багажник и одновременно запирает автомобиль. С доводчиком. Для A6/S6 Avant и A6 allroad quattro — с программируемым углом раскрытия крышки багажника, а также электроприводом открывания и закрывания шторки багажника, которую также можно перемещать вручную.

### Автодоводчик дверей

Автоматически доводит плохо закрытые двери до срабатывания замков.



### Комфортный ключ с сенсорной функцией открывания багажника

Функции аналогичны комфортному ключу. Отпирание багажника осуществляется посредством направленного движения ногой под задним бампером, которое распознается встроенным в бампер датчиком.

### HomeLink

Устройство открывания/закрывания ворот гаража. Программируемое дистанционное управление, кнопки управления встроены в переднюю часть потолочной консоли; может использоваться для открывания разных типов гаражных и въездных ворот. Возможно управление системами безопасности и освещения. При наличии MMI Navigation plus — с поддержкой пошагового программирования через MMI и интерактивной помощью в настройке. Более подробную информацию можно получить у дилеров Audi Вашего региона.

### Сигнализация

Контролирует двери, капот и крышку багажника; с отключаемой системой контроля внутреннего пространства салона; с защитой от буксировки при помощи датчика наклона и сиреной с автономным источником питания; с системой блокировки замков, предотвращающей открытие дверей изнутри после запираения автомобиля с пульта дистанционного управления.

### Подготовка под установку спутниковой поисково-охранной системы

Комплект для подключения спутниковой поисково-охранной системы (приобретается дополнительно через программу продаж оригинальных аксессуаров Audi), с помощью которой можно определить местонахождение похищенного автомобиля.

| **Транспортировка и хранение**| **Багажное отделение**

Вместительное, с большой шириной погрузочного проема; сетка на правой стороне багажника; с розеткой 12 В с правой стороны изнутри, с крючками для сумок с обеих сторон и 4 крепежными петлями в полу багажника; для моделей А6/56 Avant и А6 allroad quattro — крепежные ремни на левой стороне багажника и декоративная накладка с покрытием aluminium по кромке багажника.

| **Вещевые отделения**

Вещевые отделения в обивке дверей и боковин, в том числе отделения для бутылок объемом до 1 л, сетки на спинках передних сидений, вещевые отделения под передними сиденьями (отсутствуют, если установлены комфортные передние сиденья) и в центральной консоли; перчаточный ящик со стороны переднего пассажира, запираемый, просторный, с подсветкой и креплением для письменных принадлежностей. 2 подстаканника в центральной консоли и розетка 12 В.

| **Пакет оборудования для крепления багажа в салоне**

Два подстаканника в заднем центральном подлокотнике, багажная сетка для крепления к петлям в полу багажника, дополнительная розетка 12 В в задней части салона.

| **Лючок для перевозки длинномерных предметов со съемным чехлом для лыж и сноубордов**

Для удобной перевозки длинномерных предметов — например, до 4 пар лыж или 2 сноубордов; чехол съемный, фиксируется ремнем.

| **Фиксаторы багажа и мелких предметов**

Устанавливаются в направляющие в багажном отделении. С телескопической штангой и крепежным ремнем. Для удобного разграничения пространства багажника и фиксации груза.

| **Система направляющих**

В багажном отделении. 4 крепежные петли в системе направляющих для крепления груза, с индивидуальной регулировкой положения.

| **Разделительная сетка**

Съемная сетка, крепится к стенкам кузова или к сложенной спинке заднего сиденья, полезна при любом варианте установки спинки (вертикальное положение, частичное или полное складывание).

| **Двойной пол багажника**

Под полом находится легко моющийся поддон, который идеально подходит для транспортировки пачкающих грузов. При заказе опционального полноразмерного запасного колеса или адаптивной пневматической подвески поддон заменяется на грязезащитное покрытие.

| **Двусторонний мат**

Для багажного отделения. Одна сторона велюровая, вторая — прорезиненная. Покрывает багажное отделение также при опущенной спинке задних сидений. Для А6 Avant и А6 allroad quattro — с откидным фартуком для защиты кромки багажного отделения и бампера.

| **Подготовка к установке фаркопа (тягово-сцепного устройства)**

Включает в себя подготовку блоков управления и адаптированную схему охлаждения двигателя. Тягово-сцепное устройство для доустановки приобретается через программу продаж оригинальных аксессуаров Audi.

| **Фаркоп**

Штанга и шаровой наконечник из кованой стали. Шаровой наконечник откидывается механически, управление посредством кнопки в багажнике; с контрольной лампой в багажном отделении и указателем на передней панели для контроля надежности фиксации; функция стабилизации прицепа посредством системы (ESC). Встроенная поворотная розетка позволяет использовать во время поездки электроприборы в прицепе или жилом фургоне.

| **MMI®/Navigation**| **Информационная система водителя**

Отображает полезную информацию на 5-дюймовом монохромном дисплее в непосредственном поле зрения водителя. Функция контроля усталости водителя при появлении признаков, указывающих на снижение внимания, генерирует предупреждение на дисплее информационной системы водителя, одновременно подается звуковой сигнал. Рабочий диапазон от 65 км/ч до 200 км/ч; система может быть отключена в любое время. Встроенная программа экономичного вождения отображает данные о расходе топлива.

| **Информационная система водителя с цветным дисплеем**

С 7-дюймовым цветным дисплеем высокого разрешения для отображения такой информации, как показания электронных ассистирующих систем и других систем, входящих в MMI (при их наличии) — навигационной, системы ночного видения, управления телефоном.

## MMI®/Navigation



### MMI® Navigation

- Навигационные данные (на SD-карте)<sup>1</sup>;
- выдвижной 6,5-дюймовый цветной дисплей (с электроприводом) с режимом отображения карт и возможностью детализированного отображения различной информации;
- динамическое ведение по маршруту с использованием данных ТМС (где доступно);
- диалоговая система голосового управления (полнословный ввод адреса одним предложением);
- дополнительное отображение маршрута с помощью стрелок на дисплее информационной системы водителя;
- MMI Radio plus;
- CD-привод и два слота для карт памяти SDHC (до 32 ГБ), все устройства с поддержкой форматов MP3, WMA и AAC;
- Audi music interface для подключения портативных медиаплееров, например, Apple iPod, Apple iPhone (для воспроизведения музыки), а также USB-носителей и MP3-плееров при помощи специальных кабелей-адаптеров (входят в ассортимент оригинальных аксессуаров Audi);
- подготовка к установке мобильного телефона с интерфейсом Bluetooth с потоковой передачей аудиоданных через Bluetooth;
- Audi sound system.



### MMI® Navigation plus с MMI touch

- Навигационная система<sup>1</sup> с функцией обновления карт<sup>2</sup>;
- выдвижной 8-дюймовый цветной дисплей высокого разрешения (с электроприводом);
- трехмерное отображение карт, многих достопримечательностей и моделей городов;
- подробная информация о маршруте: отображение карт, выбор из альтернативных маршрутов, объекты инфраструктуры, схемы перекрестков и съездов с магистралей, рекомендации по выбору полосы движения и т. д.;
- MMI touch: сенсорный экран для быстрого интуитивно понятного управления, например, введение пункта назначения рукописным методом, а также свободная прокрутка и изменение масштаба карты;
- диалоговая система голосового управления (ввод адреса по словам одним предложением);
- доступ к голосовому управлению смартфоном;
- информационная система водителя с цветным 7-дюймовым дисплеем с возможностью отображения навигационных данных;
- динамическое ведение по маршруту с помощью ТМСpro (при наличии сервиса Audi connect дорожные сообщения в режиме онлайн);
- указание ограничений скорости с использованием данных навигационной системы;
- региональная информация, например, действующие ограничения скорости, обязательность наклейки знака оплаты дорожного сбора и т. д. при пересечении границы;
- индивидуальная установка целей маршрута через myAudi: Вы можете загружать списки объектов инфраструктуры в навигационную систему автомобиля через портал myAudi;
- MMI Radio plus;
- Audi sound system;
- Флэш-память для хранения музыкальных файлов (10 ГБ);
- DVD-привод с поддержкой форматов MP3, WMA, AAC и MPEG-4, может использоваться для воспроизведения музыкальных CD-дисков и видео-DVD;
- 2 слота для карт памяти SDXC;
- Audi music interface для подключения портативных медиаплееров по USB-разъему (включая функцию зарядки) или посредством WLAN;
- подготовка к установке мобильного телефона с интерфейсом Bluetooth с потоковой передачей аудиоданных через Bluetooth;
- отображение электронных писем и коротких текстовых сообщений с мобильного телефона на выбранном языке, включая функцию зачитывания<sup>3</sup>;
- возможность пользования поддерживаемыми сервисами Audi connect<sup>4</sup>.

## Entertainment

### MMI® Radio plus

- Концепция управления аналогична MMI. Включает в себя выдвижной 6,5-дюймовый цветной дисплей (с электроприводом), отдельную панель управления MMI и меню Car для управления системами автомобиля;
- информационная система водителя;
- CD-привод и два слота для карт памяти SDHC (до 32 ГБ), все устройства с поддержкой форматов MP3, WMA и AAC;
- Audi music interface для подключения портативных медиаплееров, например, Apple iPod, Apple iPhone (для воспроизведения музыки), а также USB-носителей и MP3-плееров при помощи специальных кабелей-адаптеров (входят в ассортимент оригинальных аксессуаров Audi);
- антенна с фазовым разнесением, функция TP-Memo (автоматическое сохранение и последующее воспроизведение дорожных сообщений во время движения);
- голосовое управление;
- подготовка к установке мобильного телефона с интерфейсом Bluetooth с потоковой передачей аудиоданных через Bluetooth;
- Audi sound system.



**Цифровой TV-тюнер**

Прием цифровых закодированных телепрограмм<sup>5</sup> (стандарта DVB-T и DVB-T2 в кодировке MPEG-2 или MPEG-4), каналов DVB-T-Audio; телетекст, субтитры и электронный телегид (Electronic Program Guide — EPG). Автоматический поиск каналов. Подключение к разъему AV IN при помощи кабеля-адаптера (оригинальный аксессуар Audi). Во время движения изображение не выводится на экран.

**Audi music interface**

Для подключения портативных медиаплееров<sup>6</sup>, например, Apple iPod и iPhone (для воспроизведения музыки), а также USB-носителей и MP3-плееров. Audi music interface располагается на центральной консоли, управление осуществляется через MMI или кнопки многофункционального кожаного руля. При заказе опций MMI Radio plus или MMI Navigation для подключения портативных медиаплееров или USB-носителей необходимо дополнительно заказать специальные кабели для подключения (приобрести возможно через программу продаж оригинальных аксессуаров Audi). Данная опция также входит в состав MMI Radio plus, MMI Navigation и MMI Navigation с MMI touch.

**Audi sound system**

Великолепное качество звука благодаря 6-канальному усилителю общей выходной мощностью 180 Ватт и 10 динамикам, включая центральный динамик на передней панели и сабвуфер.

**CD-changer: устройство для смены компакт-дисков**

В перчаточном ящике, на 6 компакт-дисков, с поддержкой форматов MP3 и WMA, устойчив к вибрации, управляется через MMI.

**DVD/CD-changer: устройство для смены DVD/CD дисков или компакт-дисков**

В перчаточном ящике, на 6 дисков DVD или CD, поддерживает аудио-CD и видео-DVD, устойчив к вибрации, управляется через MMI.

**BOSE Surround Sound**

Впечатляющая передача объемного звука через 12-канальный усилитель общей мощностью более 600 Вт и 14 динамиков, включая центральный динамик и сабвуфер. Audio-Pilot® для автоматической подстройки громкости в зависимости от уровня шума. При установке MMI Navigation plus с сенсорной панелью MMI touch возможно воспроизведение объемного звука в формате 5.1 Surround Sound. Мощное и точное воспроизведение басов, реалистичная передача тембра и объема порадует любого меломана.

**Bang & Olufsen Advanced Sound System**

Воспроизведение объемного звука через 15 динамиков, включая сабвуфер и центральный динамик, каждый динамик с собственным каналом усиления. Эффективный цифровой 15-канальный усилитель со встроенным 5-канальным усилителем ICE Power для низкочастотных динамиков и сабвуфера. Общая выходная мощность системы более 1200 Вт. При установке MMI Navigation plus с сенсорной панелью MMI touch возможно воспроизведение объемного звука в формате 5.1 Surround Sound. Облицовка динамиков из полированного алюминия. Автоматически выдвигающиеся акустические линзы, обеспечивающие великолепное качество и глубину звука на любом сиденье. Регулировка громкости в зависимости от уровня шумности. Функция Privacy: герметичные корпуса динамиков минимизируют звуковое излучение аудиосистемы за пределы автомобиля и, таким образом, обеспечивают конфиденциальность телефонных разговоров в режиме громкой связи.

**Подготовка под установку системы развлечений для пассажиров задних сидений (Rear Seat Entertainment)**

Включает в себя кабельную разводку и крепления для кронштейнов в спинках сидений водителя и переднего пассажира. Соответствующая развлекательная система Audi Entertainment mobile (9-дюймовый дисплей со встроенным DVD-плеером) и кронштейн, а также адаптер для Apple iPad предлагаются готовы к установке (Plug and Play) в качестве оригинального аксессуара Audi (см. также стр. 101).

<sup>1</sup> Навигационные данные для ряда стран сохранены на SD-карте или жестком диске. Более подробную информацию можно получить у официальных дилеров Audi Вашего региона. <sup>2</sup> Обновление карт во время первых пяти обновлений навигационной системы, выполняемых каждые полгода. Актуальные данные для системы навигации предоставляются для скачивания на портале myAudi по адресу: <https://my.audi.com/content/ru/myaudi/ru/home.html>. Для переноса данных в автомобиль используется SD карта. В сочетании с системой Audi connect обновление может происходить прямо в автомобиле в режиме онлайн. Вы можете также заказать обновление данных системы навигации у дилера Audi. Данная услуга предоставляется за отдельную плату. <sup>3</sup> Обязательное условие: наличие у мобильного телефона профиля доступа MAP (Message Access Profile) через интерфейс Bluetooth. Информацию о совместимости мобильных телефонов можно получить у официальных дилеров Audi Вашего региона или на сайте [www.audi.ru/bluetooth](http://www.audi.ru/bluetooth). <sup>4</sup> Требуется наличие опции «Audi connect». <sup>5</sup> Прием зависит от наличия сигналов цифровых сетей.

## | Коммуникация

### Audi connect

Удобное подключение для доступа из Вашего автомобиля в Интернет и пользования сервисами Audi connect с помощью встроенного модуля данных с поддержкой стандарта LTE<sup>1</sup>/UMTS. SIM-карта вставляется в специальный слот на панели управления MMI Navigation plus с MMI touch.

Для Вашей модели доступны следующие сервисы Audi connect:

### Коммуникация

- доступ к голосовому управлению смартфоном<sup>2</sup>;
- точка доступа WLAN-Hotspot;
- короткие сообщения (SMS)<sup>3,7</sup>;
- доступ к социальной сети Facebook;
- доступ к социальной сети Twitter.

### Мобильность и навигация

- обновление карт в режиме онлайн<sup>4</sup>;
- поиск объектов инфраструктуры (POI);
- дорожные сообщения в режиме онлайн;
- навигация с помощью карт Google Earth<sup>TM5</sup> и изображений Google Street View<sup>TM5</sup>;
- ввод пунктов назначения с помощью myAudi или Google Maps<sup>TM5</sup>;
- навигация с помощью Picturebook;
- информация об авиарейсах;
- информация о прибытии и отправлении поездов;
- цены на топливо;
- информация об автостоянках.

### Информационно-развлекательные системы

- погода;
- потоковая передача медиа<sup>6</sup>;
- новости в режиме онлайн (с возможностью индивидуальной настройки);
- City Events;
- туристическая информация.

При установке опциональной системы Audi phone box возможно использование автомобильного телефона Audi connect с помощью слота для SIM-карты или через учетную запись SAP.

Пользование сервисами Audi connect возможно только при наличии дополнительно устанавливаемой навигационной системы MMI Navigation plus и опции Audi connect. Дополнительно Вам потребуется SIM-карта, поддерживающая функцию передачи данных, а для использования стандарта LTE — также с функцией передачи данных в формате LTE<sup>1</sup>. Услуги доступны только при наличии действующего или отдельно заключенного договора на предоставление услуг мобильной связи и только в зоне покрытия мобильной сети. В зависимости от выбранного тарифа мобильной связи и, в первую очередь, за границей прием пакетов данных из Интернета может привести к значительным дополнительным расходам. В связи с высоким объемом передаваемых данных рекомендуется безлимитный тариф.

В различных странах предлагается различный набор услуг Audi connect. Минимальный срок предоставления услуг Audi connect — один год с момента передачи автомобиля покупателю. Через 24 месяца после передачи автомобиля покупателю срок предоставления услуг Audi connect бесплатно продлевается на следующие 12 месяцев. Для получения информации о продлении доступа к услугам Audi connect по истечении этого периода обращайтесь к официальным дилерам Audi Вашего региона. Audi connect предоставляет доступ к Facebook, Google и Twitter. Обеспечение постоянного доступа к сервисам не гарантируется, но является обязанностью Facebook, Google и Twitter.

Более подробную информацию о сервисах Audi connect Вы можете найти на сайте [www.audi.ru/connect](http://www.audi.ru/connect) или получить у официального дилера Audi Вашего региона; для получения информации о тарифах обратитесь к Вашему провайдеру мобильной связи.



### Audi phone box<sup>7</sup>

Улучшенное качество приема сигнала при пользовании мобильным телефоном. Телефон помещается для подзарядки в специально предусмотренное отделение в передней части центральной консоли; в комплект входит устройство громкой связи и система голосового управления функциями телефона. Подключение к автомобильной антенне с помощью встроенной соединительной антенны позволяет снизить электромагнитное излучение в салоне автомобиля; управление осуществляется с панели радио или навигационной системы, или кнопок на многофункциональном кожаном руле. Возможность зарядки через USB-разъем. На иллюстрации слева изображена система Audi phone box для MMI Radio plus и MMI Navigation; на иллюстрации справа — система Audi phone box для MMI Navigation plus с MMI touch.

### Bluetooth-интерфейс для подключения мобильного телефона

Громкая связь в салоне обеспечивается через микрофон. С потоковой передачей аудиоданных через Bluetooth (если поддерживается совместимым мобильным телефоном<sup>7</sup>). Для подключения к автомобилю мобильных телефонов с поддержкой Bluetooth. Компонент системы MMI Radio plus, MMI Navigation и MMI Navigation plus с сенсорной панелью MMI touch.

## | Электронные ассистирующие системы

**Парковочный ассистент с датчиками впереди и сзади<sup>8</sup>**

Звуковые предупреждения и визуальная помощь при парковке передним и задним ходом и маневрировании. С помощью незаметно встроенных в бамперы ультразвуковых датчиков обнаруживает расположенные впереди и сзади препятствия и сообщает о них звуковыми сигналами и индикацией на дисплее MMI. Может быть дополнен камерой заднего вида или камерами обзора 360°. Активируется при включении заднего хода или нажатием клавиши на центральной консоли.

**Ассистент начала движения<sup>8</sup>**

Неограниченно долго удерживает автомобиль после остановки как на подъеме, так и на спуске с обычной величиной уклона. Система включается нажатием кнопки и позволяет водителю удобно трогаться с места.

**Ассистент движения на спуске<sup>8</sup>**

Помогает поддерживать установленную скорость при движении на спуске.

**Система автоматической парковки, включая датчики впереди и сзади<sup>8</sup>**

При помощи ультразвуковых датчиков находит подходящее для парковки место вдоль проезжей части и помогает при заезде/выезде, почти полностью автоматически осуществляя руление. Рассчитывает идеальную траекторию заезда при перпендикулярной парковке и заезда/выезда при параллельной парковке. Водителю остается лишь нажимать на педали газа и тормоза и следить за процессом парковки. Система индикации может предупреждать о наличии препятствий по бокам автомобиля в зависимости от угла поворота руля. По желанию систему можно дополнить камерой заднего вида или камерами обзора 360°. Активируется нажатием кнопки на центральной консоли.

**Индикатор угла наклона<sup>8</sup>**

Указывает угол поперечного и продольного наклона автомобиля на дисплее MMI, независимо от значения ускорения. С помощью визуальных сигналов в два этапа информирует водителя об опасности опрокидывания, когда угол наклона кузова превышает 25° и 35° соответственно, и включает ассистент движения на спуске.

**Камера заднего вида<sup>8</sup>**

Происходящее позади автомобиля отображается на дисплее MMI. Динамическая индикация рассчитанной (в зависимости от поворота рулевого колеса) траектории движения, включая вспомогательные и направляющие линии, а также точек смены направления вращения рулевого колеса при параллельной парковке. Камера заднего вида незаметно встроена в ручку крышки багажника. Активируется при включении передачи заднего хода или нажатием кнопки на центральной консоли.

**Круиз-контроль<sup>8</sup>**

Поддерживает заданную скорость в диапазоне примерно от 30 до 250 км/ч, если для этого достаточно мощности или момента торможения двигателем. Управление с помощью отдельного рычага на рулевой колонке, индикация заданной скорости в информационной системе водителя.

**Камеры обзора 360°**

Надежный выезд с тесного парковочного места. Через MMI можно выбрать различные режимы отображения пространства вокруг автомобиля, включая виртуальный режим показа «вид сверху». Водитель может выбирать режим отображения на дисплее MMI: изображение с камеры заднего вида, с передней камеры, вид спереди сбоку и сзади сбоку, обзорное изображение. Включает все функции камеры заднего вида. Активируется при включении заднего хода или нажатием клавиши на центральной консоли.

**Audi pre sense basic<sup>8</sup>**

Благодаря взаимодействию различных систем автомобиля производит классификацию дорожных ситуаций и при необходимости принимает меры превентивной защиты водителя и пассажиров. К ним относятся: натяжение ремней безопасности, включение аварийной световой сигнализации, подъем стекол и закрывание сдвижного люка (если имеется).

<sup>1</sup> Информацию о доступности данной функции и поддержке формата LTE Вы можете получить у официального дилера Audi Вашего региона. <sup>2</sup> Для работы требуется навигационная система MMI Navigation plus с MMI touch, включая систему голосовой связи, а также Bluetooth-интерфейс для подключения мобильного телефона и многофункциональный кожаный руль. <sup>3</sup> Обязательное условие: поддержка мобильным телефоном протокола доступа MAP (Message Access Profile) через интерфейс Bluetooth. <sup>4</sup> Обновление карт во время первых пяти обновлений навигационной системы, выполняемых каждые полгода. Актуальные данные для системы навигации предоставляются для скачивания на портале myAudi по адресу: <https://my.audi.com/content/ru/myaudi/ru/home.html>. Для переноса данных в автомобиль используется SD-карта. В сочетании с системой Audi connect обновление может происходить прямо в автомобиле в режиме онлайн. Вы можете также заказать обновление данных системы навигации у официального дилера Audi. Данная услуга предоставляется за отдельную плату. <sup>5</sup> Наименование Google и логотип Google являются зарегистрированными знаками Google Inc. <sup>6</sup> Зависит от доступности в конкретной стране. Для использования, как правило, требуется учетная запись в службе, предоставляющей потоковые данные, что может повлечь дополнительные расходы. <sup>7</sup> Информацию о совместимости мобильных телефонов можно получить у официальных дилеров Audi Вашего региона или на сайте [www.audi.ru/bluetooth](http://www.audi.ru/bluetooth). <sup>8</sup> Обратите внимание: ни одна система не отменяет законов физики. Системы могут оказывать поддержку водителю, но он обязан сохранять ответственность и внимательность при движении.



## | Электронные ассистирующие системы



### Адаптивный круиз-контроль с функцией Stop&Go и системной безопасностью Audi pre sense front<sup>1</sup>

Распознает движущиеся впереди автомобили с помощью радиолокационных датчиков. Поддерживает постоянную дистанцию с помощью автоматического подтормаживания и разгона в диапазоне примерно от 0 до 250 км/ч. Индивидуальный выбор 4 дистанций и различных режимов движения (efficiency, comfort, dynamic, auto — эффективный, комфортный, динамический, автоматический). Включает в себя систему безопасности для предотвращения фронтальных столкновений Audi pre sense front: расширенный тормозной ассистент Audi braking guard, предупреждающий водителя об угрозе столкновения с движущимся впереди транспортным средством. При необходимости автоматически подтормаживает автомобиль или увеличивает прилагаемое водителем усилие при торможении. Добавлена функция экстренного торможения: она срабатывает при скорости менее 30 км/ч, когда существует опасность столкновения со стоящим или движущимся автомобилем, и позволяет уменьшить тяжесть последствий или даже предотвратить столкновение. Управление с помощью отдельного рычага на рулевой колонке. Audi pre sense front можно отключить через меню Car в системе MMI.



### Audi side assist с Audi pre sense rear<sup>1</sup>

Ассистент перестроения предупреждает водителя о появлении другого автомобиля в критической зоне включением светодиодов во внешних зеркалах заднего вида. 2 радиолокационных датчика контролируют движение автомобилей, приближающихся сзади по соседним полосам, измеряя расстояние и вычисляя разницу скоростей. Рабочий диапазон примерно от 30 до 250 км/ч. Для распознавания опасности наезда сзади Audi pre sense rear использует в дополнение к Audi pre sense basic задние датчики системы Audi side assist. Активируется нажатием клавиши на передней стойке.

### Пакет электронных ассистирующих систем с системой безопасности Audi pre sense plus<sup>1</sup>

Включает в себя следующие ассистирующие системы:

- парковочный ассистент с датчиками впереди и сзади;
- Audi active lane assist: ассистент сохранения полосы движения;
- Audi side assist: ассистент перестроения;
- адаптивный круиз-контроль с функцией Stop&Go;
- система безопасности Audi pre sense front;
- система безопасности Audi pre sense rear.

Функции Audi pre sense basic, Audi pre sense front и Audi pre sense rear дополняются функцией экстренного торможения Audi pre sense plus. Все системы, входящие в пакет, функционально дополняют друг друга. Указания по активации и настройке Вы можете найти в описании каждой из ассистирующих систем.



### Audi active lane assist<sup>1</sup>

Ассистент сохранения полосы движения помогает водителю оставаться на своей полосе. Предупреждение подается, если система включена и находится в режиме готовности, а водитель не включил указатель поворота. Рабочий диапазон примерно от 60 до 250 км/ч. По желанию можно настроить вибросигнал рулевого колеса и индикацию на проекционном дисплее (устанавливается по заказу). Активируется нажатием кнопки на рычаге управления указателем поворота.

В сочетании с устанавливаемой по заказу системой Audi side assist с Audi pre sense rear вмешивается в работу рулевого управления перед перестроением на другую полосу, если разница скоростей с приближающимся по этой полосе автомобилем и расстояние до него оцениваются как критические. Это вмешательство сопровождается мигающим светодиодом на соответствующем внешнем зеркале. Оно происходит только тогда, когда обе системы включены и активны.



### Проекционный дисплей

Отображает важную для водителя информацию от электронных ассистирующих систем и навигационной системы или предупредительные сообщения на лобовое стекло в непосредственном поле зрения водителя. Регулируется по высоте; обеспечивает контрастное многоцветное изображение и позволяет практически не отрывая взгляд от дороги.



#### Система ночного видения<sup>1</sup>

При ночных поездках помогает водителю, создавая тепловую карту окружающей обстановки. Фигуры людей и крупных зверей отображаются на цветном дисплее опциональной информационной системы водителя желтым цветом. Цвет маркировки изменяется на красный, подаются визуальный и звуковой предупредительные сигналы, если при анализе движения и положения распознанных пешеходов система обнаруживает потенциальную опасность.

Дополнительно пешеход подсвечивается троекратным миганием фары (световая маркировка) в сочетании со следующими системами:

- бифункциональные ксенонные фары с ассистентом переключения дальнего света;
- светодиодные фары с ассистентом переключения дальнего света;
- светодиодные фары Audi Matrix.

Дополнительный предупредительный символ на опциональном проекционном дисплее. Система активируется нажатием кнопки рядом с переключателем света фар.



#### Audi drive select<sup>1</sup>

Система позволяет изменять отдельные характеристики автомобиля, в том числе посредством настройки усилия на руле, характеристик двигателя, трансмиссии и адаптивной пневматической подвески (при ее наличии). Доступные режимы: comfort, dynamic, auto, efficiency и individual (комфортный, автоматический, динамичный, эффективный и индивидуальный). В дополнение к этому система позволяет настраивать характеристики дополнительного оборудования. В режиме efficiency (эффективный) для двигателя, коробки передач, опциональных адаптивного круиз-контроля или круиз-контроля и климатической установки используются базовые настройки, способствующие снижению расхода топлива.

#### Спортивная подвеска

С уменьшенным на 20 мм дорожным просветом по сравнению со стандартной европейской подвеской, с более жесткой настройкой пружин и амортизаторов для лучшего контакта с дорогой и спортивной управляемости.

#### Спортивная подвеска S line

С более динамичной настройкой и уменьшенным на 10 мм по сравнению со спортивной подвеской и на 30 мм по сравнению со стандартной европейской подвеской дорожным просветом.

#### Динамика движения/торможение

##### Адаптивная пневматическая подвеска

Автоматически регулирует дорожный просвет и жесткость амортизаторов с помощью плавно регулируемой адаптивной системы амортизации на всех 4 колесах. Регулировка уровня кузова и функция lift с ручным управлением. Настройка различных режимов через Audi drive select. В зависимости от режима, уменьшение дорожного просвета может достигать 30 мм.

<sup>1</sup> Обратите внимание: ни одна система не отменяет законов физики. Системы могут оказывать поддержку водителю, но он обязан сохранять ответственность и внимательность при движении.

## | Динамика движения/торможение

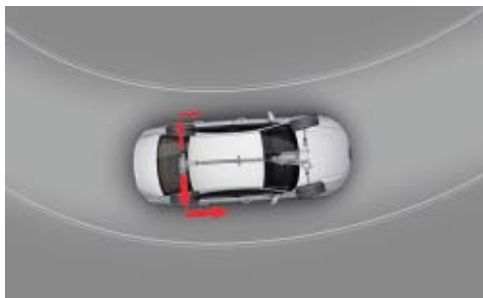

### quattro® со спортивным дифференциалом

Электронный спортивный дифференциал свободно распределяет крутящий момент между задними колесами, способствуя отличному разгону в поворотах и стабилизируя автомобиль при угрозе заноса. Дополнительно улучшается маневренность и управляемость, снижается усилие на рулевом колесе.

### quattro®

Постоянный полный привод с асимметричным динамическим распределением крутящего момента, самоблокирующийся межосевой дифференциал с селективным распределением момента между колесами, электронным устройством блокировки дифференциала (EDL) всех ведущих колес. Эмблема quattro на радиаторной решетке Audi Singleframe, крышке багажника и панели приборов на стороне переднего пассажира.

### Механическая коробка передач

6-ступенчатая, полностью синхронизированная, однодисковое сухое сцепление с гидравлическим управлением и фрикционными накладками, не содержащими асбеста, двухмассовый маховик.

### S tronic®

7-ступенчатая коробка передач с двойным сцеплением и электрогидравлическим приводом переключает передачи быстро и без ощутимого разрыва потока мощности. Режим движения накатом при выборе режима efficiency (эффективный): когда педаль газа отпущена, приводной механизм размыкается, и двигатель переходит на работу на холостом ходу. В автоматическом режиме имеет две программы: D (обычная) и S (спортивная). Может управляться вручную с помощью рычага переключения передач или дополнительных подрулевых переключателей.

### Dynamic steering: система динамического рулевого управления

Улучшает динамику и комфорт езды, динамично регулируя рулевое управление в зависимости от дорожной ситуации: например, на поворотах, при смене полосы движения или при парковке. Наряду с адаптацией усилия на рулевом колесе изменяется передаточное отношение в зависимости от угла поворота руля, скорости автомобиля и режима, выбранного в Audi drive select. Изменение может составить до 100%. Кроме того, система помогает ESC поддерживать курсовую устойчивость автомобиля.

## | Технологии/безопасность

### Оцинкованный кузов

Облегченная гибридная алюминиево-стальная конструкция, сплошная оцинковка в зонах, подверженных коррозии, самонесущая, несущий каркас, сварное соединение с днищем, зоны деформации впереди и сзади (12 лет гарантии от сквозной коррозии).

### Электронная система контроля курсовой устойчивости (ESC) с электронной имитацией блокировки межколесного дифференциала

Распределяет крутящий момент в зависимости от дорожных условий посредством целенаправленного подтормаживания колес. При движении в поворотах электронная блокировка межколесного дифференциала обеспечивает более точное управление, снижая недостаточную поворачиваемость. Это значительно улучшает сцепление с дорогой и динамику в поворотах.

### Система рекуперации

Обеспечивает экономию топлива за счет преобразования кинетической энергии, высвобождающейся при движении накатом и торможении, в полезную электрическую путем увеличения напряжения генератора. При последующем разгоне система рекуперации разгружает генератор.

### Система start-stop

Снижает расход топлива и выброс CO<sub>2</sub> путем отключения двигателя при остановках, например, на светофоре. Для оптимального возобновления движения процесс пуска двигателя начинается уже при снятии ноги с педали тормоза или нажатии педали сцепления (при наличии механической КПП). Систему можно в любой момент деактивировать с помощью выключателя.



**Задние боковые подушки безопасности**

Служат дополнением к передним боковым подушкам безопасности и системе верхних подушек безопасности.

---

**Ремни безопасности Audi exclusive<sup>1</sup>**

Цвета ремней можно выбирать из программы продаж Audi exclusive.

**Крепления ISOFIX и якорный ремень Top Tether для установки детского кресла на крайних местах заднего сиденья**

Практичные стандартные крепления для установки детских сидений в соответствии со стандартом ISO и якорный ремень (Top Tether) для дополнительной фиксации детского автокресла.

Для приобретения детского кресла обращайтесь к официальному дилеру Audi Вашего региона.

---

**Крепление ISOFIX для установки детского сиденья на сиденье переднего пассажира**

С функцией деактивации подушки безопасности переднего пассажира; с отдельной электрической блокировкой задних дверей.

<sup>1</sup>Предложение компании quattro GmbH.



Дополнительную информацию можно получить в каталоге аксессуаров Audi A6, на сайте [www.audi.ru](http://www.audi.ru) или у официального дилера Audi Вашего региона.

**Легкосплавные диски, дизайн «5 тройных спиц, anthracite», полированные<sup>1</sup>**

Легкосплавные диски размера 8,5 J x 20 покоряют элегантным дизайном с полированными спицами. Для шин размером 255/35 R 20.

## Оригинальные аксессуары Audi: Ваше решение в пользу индивидуальности

Ваш Audi A6 не просто доставит Вас из точки А в точку Б, он сделает это стильно и практично. Об этом среди прочего позаботятся и оригинальные аксессуары Audi, которые придадут Вашему автомобилю нотку индивидуальности. Вы каждый день будете убеждаться в их высоком качестве. Оригинальные аксессуары Audi идеально подходят к Вашему автомобилю и привлекают дизайном и функциональностью. Ведь, как и при создании каждого автомобиля Audi, творческие идеи дизайнеров и высокие стандарты производства применяются и в процессе выпуска оригинальных аксессуаров. Убедитесь сами, насколько замечательно они подходят Вам для решения самых разнообразных задач. На следующих страницах Вы найдете несколько примеров. Более подробную информацию о полном ассортименте аксессуаров Вы можете у официальных дилеров Audi Вашего региона.

<sup>1</sup> Обратите внимание на особенности эксплуатации колесных дисков, приведенные на стр. 107.

<sup>2</sup> Технические характеристики шин приведены на стр. 111.



#### Адаптер для iPad

Адаптер для планшета Apple iPad, крепится на заднюю сторону спинки передних сидений. Адаптер легко фиксируется на приобретаемых отдельно креплениях для мобильных устройств. Полностью сохраняются все возможности управления iPad. Со встроенным разъемом для зарядки устройства и возможностью поворота на 90°. Важное условие: наличие подготовки под установку системы развлечений для пассажиров задних сидений (Rear Seat Entertainment).



#### Портфель

Больше места для Ваших повседневных вещей. Портфель высокого качества предлагает 14 литров пространства. В него легко поместится 15-дюймовый монитор или письменные принадлежности. Надежно крепится на заднем сиденье или на сиденье переднего пассажира трехточечным ремнем безопасности. Может использоваться как портфель и вне автомобиля.

Данные о расходе топлива и выбросах CO<sub>2</sub> приведены на стр. 104 и далее.

#### Беспроводной доступ в Интернет (без иллюстрации)

Для создания Интернет-соединения прямо в автомобиле через точку доступа WLAN. Поддерживает подключение до 8 мобильных устройств, таких как планшеты, ноутбуки и смартфоны, в том числе в радиусе до 100 метров от автомобиля. Благодаря интеграции маршрутизатора в автомобиль не зависит от заряда батареи. С возможностью подключения роуминга, действует также для карт предварительной оплаты.

#### Комплект кабелей-адаптеров для Audi music interface (без иллюстрации)

Для подключения портативных медиаплееров, например, Apple iPod и других моделей. Управление ими осуществляется через мультимедийную систему MMI, если функция поддерживается медиаплеером. Подключение зависит от используемого адаптера и модели медиаплеера.

#### Зимние легкосплавные диски, дизайн «5 рукавов» и цепи противоскольжения

Зимнее колесо в сборе, может использоваться с цепями противоскольжения, размер 7,5 J x 18 с шинами 225/50 R 18<sup>2</sup>. Класс по топливной эффективности: E, Класс по сцеплению на мокрой поверхности: E-B, Класс по уровню шума при качении: — 72–69 дБ. Также предлагаются цепи противоскольжения, облегчающие движение по снегу и льду.





### Велосипедное крепление для тягово-цепного устройства

Запираемое крепление для двух велосипедов (в том числе с электрическим двигателем), максимально допустимая нагрузка 60 кг\*. Велосипеды крепятся к креплению одним замком, а крепление к автомобилю — другим, при этом ключ один для обоих замков. Скользящие подставки для колес позволяют надежно разместить велосипеды. А практичный откидной механизм дает свободный доступ к багажному отделению. Крепление складное и может храниться в практичном чехле, входящем в комплект поставки. Для заказа доступно расширение крепления, позволяющее перевозить третий велосипед.



### Дополнительные отделения для запираемого багажника на крышу

Надежные, но гибкие. Водонепроницаемое дно с герметичной кромкой высотой 5 сантиметров. Использование отделений разного размера позволяет оптимально использовать багажное пространство. Доступно 3 размера: S (43 л), M (76 л) и L (82 л).



### Запираемый багажник для перевозки лыж и сноубордов

Новейший дизайн Audi — более спортивный, тонкий, с улучшенной аэродинамикой. Запираемый багажник серого цвета (platinum grey) с боковым ребром черного цвета (brilliant black) и хромированными кольцами Audi. Качественно сделаны, дорого выглядят. Открывание и загрузка багажника возможны с обеих сторон. Ручка внутри для удобной установки. Простая и быстрая система крепления с ограничителем момента закручивания. Смещенная назад форма облегчает доступ к багажнику. Доступно 3 размера: 300 л, 360 л и 405 л (на иллюстрации выше). Максимально допустимая нагрузка 75 кг.

\*Проверьте разрешенную нагрузку на крышу и общий допустимый вес Вашего автомобиля согласно руководству по эксплуатации.



#### Разделительная решетка

С помощью практичных разделительных решеток (продольной и поперечной) багажное отделение при необходимости можно отделить от салона, а также разграничить пространство в продольном направлении. Разделительная решетка проста и удобна в установке, не требует сверления отверстий. Только для A6 Avant.



#### Поддон для багажного отделения

Точно подходящая по размеру защита багажного отделения, легко моется, прочен. Высокий борт предотвращает попадание жидкостей на пол багажника.

#### Средства по уходу

Подходят для ухода за изысканными материалами, использованными в Вашем Audi. Серия средств для чистки и ухода за салоном автомобиля.

#### Основа для детского кресла (без иллюстрации)

Дизайн сочетается с салоном автомобиля и детского кресла. С ней сиденья автомобиля будут защищены от загрязнения и отпечатков, оставленных креслом. С двумя практичными сумками для хранения. Совместима со всеми детскими креслами Audi, устанавливается с помощью крепления ISOFIX.

#### Детское кресло Audi

Возможна установка по направлению и против направления движения. С регулируемой чашей сиденья, встроенным ремнем безопасности и регулируемым подголовником. Съемная моющаяся обивка, воздухопроницаемая, приятная на ощупь, сертифицирована по стандарту Oeko-Tex® 100. Используется только в сочетании с креплениями ISOFIX. Рассчитано на детей весом от 9 до 18 кг (прибл. от 1 до 4 лет). Также предлагается детское кресло Audi youngster plus для детей весом от 15 до 36 кг (примерно от 4 до 12 лет) и детское кресло для детей младшего возраста весом до 13 кг (примерно до 12 месяцев). Варианты расцветки: красный (misano red)/черный цвет и серый (titanium grey)/черный цвет.



Модель	A6 1.8 TFSI 140 кВт (190 л. с.)		A6 1.8 TFSI 140 кВт (190 л. с.)		A6 2.0 TFSI 185 кВт (252 л. с.)		A6 3.0 TFSI quattro 245 кВт (333 л. с.)	
Тип двигателя	рядный 4-цилиндровый бензиновый двигатель с непосредственным впрыском топлива, турбонаддувом и системой регулирования подъема клапанов Audi valvelift system		рядный 4-цилиндровый бензиновый двигатель с непосредственным впрыском топлива, турбонаддувом и системой регулирования подъема клапанов Audi valvelift system		рядный 4-цилиндровый бензиновый двигатель с непосредственным впрыском топлива, турбонаддувом и системой регулирования подъема клапанов Audi valvelift system		V-образный 6-цилиндровый бензиновый двигатель с непосредственным впрыском топлива и механическим модулем наддува	
Рабочий объем, см <sup>3</sup> (кол-во клапанов на цилиндр)	1798 (4)		1798 (4)		1984 (4)		2995 (4)	
Макс. мощность <sup>1</sup> , л. с. при об/мин	190/4200–6200		190/4200–6200		252/4900–5900		333/5300–6500	
Макс. крутящий момент, Н·м при об/мин	320/1400–4100		320/1400–4100		370/1600–4700		440/2900–5300	
<b>Трансмиссия и колеса</b>								
Привод	Передний привод		Передний привод		Передний привод		Постоянный полный привод quattro®	
Коробка передач	6-ступенчатая механическая		7-ступенчатая S tronic		7-ступенчатая S tronic		7-ступенчатая S tronic	
Диски	Кованые диски, 8 J x 17		Кованые диски, 8 J x 17		Кованые диски, 8 J x 17		Кованые диски, 8 J x 17	
Шины	225/55 R 17 <sup>2</sup>		225/55 R 17 <sup>2</sup>		225/55 R 17 <sup>2</sup>		225/55 R 17 <sup>2</sup>	
<b>Масса и объем</b>								
	<b>Седан</b>	<b>Avant</b>	<b>Седан</b>	<b>Avant</b>	<b>Седан</b>	<b>Avant</b>	<b>Седан</b>	<b>Avant</b>
Снаряженная масса <sup>3</sup> , кг	1610	1675	1645	1710	1670	1735	1825	1890
Разрешенная полная масса, кг	2115	2230	2150	2265	2175	2290	2360	2445
Разрешенная нагрузка на крышу/на фаркоп, кг	100/85	100/85	100/85	100/85	100/85	100/85	100/85	100/85
Разрешенная масса буксируемого прицепа <sup>4</sup> , кг не оборудованного тормозами	750	750	750	750	750	750	750	750
при уклоне 12%	1500	1500	1600	1600	1600	1600	2100	2100
при уклоне 8%	1700	1700	1800	1800	1800	1800	2100	2100
Объем топливного бака, л	65	65	65	65	65	65	65	65
<b>Динамические характеристики и расход топлива<sup>5</sup></b>								
Максимальная скорость, км/ч	233	226	233	225	250 <sup>6</sup>	250 <sup>6</sup>	250 <sup>6</sup>	250 <sup>6</sup>
Время разгона 0–100 км/ч, с	7,9	8,2	7,9	8,2	6,7	6,9	5,1	5,3
Вид топлива	Бензин с октановым числом не ниже 95 <sup>7</sup>		Бензин с октановым числом не ниже 95 <sup>7</sup>		Бензин с октановым числом не ниже 95 <sup>7</sup>		Бензин с октановым числом не ниже 95 <sup>7</sup>	
Расход топлива, л/100 км								
городской цикл	7,5	7,8	7,1	7,1	7,4	7,4	9,8	9,9
загородный цикл	5,0	5,3	5,0	5,1	5,1	5,2	6,0	6,2
комбинированный цикл	5,9	6,2	5,7	5,9	5,9	6,0	7,4	7,6
Выброс CO <sub>2</sub> <sup>8</sup> , г/км								
городской цикл	175	180	164	166	171	173	226	230
загородный цикл	116	123	115	120	117	121	140	146
комбинированный цикл	138	144	133	137	137	140	172	177
Экологический стандарт	Евро-6	Евро-6	Евро-6	Евро-6	Евро-6	Евро-6	Евро-6	Евро-6

[ ] данные для S tronic. Пояснения <sup>1-11</sup> даны на стр. 107. \* DPF — diesel particle filter (сажевый фильтр)



Модель	A6 3.0 TDI quattro 180 кВт (245 л. с.)		A6 allroad quattro 3.0 TFSI 245 кВт (333 л. с.)	A6 allroad quattro 3.0 TDI 180 кВт (245 л. с.)
Тип двигателя	V-образный 6-цилиндровый дизельный двигатель с системой впрыска Common Rail и турбонаддувом		V-образный 6-цилиндровый бензиновый двигатель с непосредственным впрыском топлива и механическим модулем наддува	V-образный 6-цилиндровый дизельный двигатель с системой впрыска Common Rail и турбонаддувом
Рабочий объем, см <sup>3</sup> (кол-во клапанов на цилиндр)	2 967 (4)		2 995 (4)	2 967 (4)
Макс. мощность <sup>1</sup> , л. с. при об/мин	245/4000–4500		333/5300–6500	245/4000–4500
Макс. крутящий момент, Н·м при об/мин	580/1750–2500		440/2900–5300	580/1750–2500
<b>Трансмиссия и колеса</b>				
Привод	Постоянный полный привод quattro®		Постоянный полный привод quattro®	Постоянный полный привод quattro®
Коробка передач	7-ступенчатая S tronic		7-ступенчатая S tronic	7-ступенчатая S tronic
Диски	Кованые диски, 8 J x 17		Легкосплавные диски, 8 J x 18	Легкосплавные диски, 8 J x 18
Шины	225/55 R 17 <sup>2</sup>		235/55 R 18 <sup>2</sup>	235/55 R 18 <sup>2</sup>
<b>Масса и объем</b>				
	<b>Седан</b>	<b>Avant</b>		
Снаряженная масса <sup>3</sup> , кг	1795	1865	1945	1930
Разрешенная полная масса, кг	2330	2420	2 505	2505
Разрешенная нагрузка на крышу/на фаркоп, кг	100/85	100/85	100/100	100/100
Разрешенная масса буксируемого прицепа <sup>4</sup> , кг не оборудованного тормозами	750	750	750	750
	при уклоне 12%	2000	2 500	2 500
	при уклоне 8%	2100	2100	2 500
Объем топливного бака, л	65	65	75	75
<b>Динамические характеристики и расход топлива<sup>5</sup></b>				
Максимальная скорость, км/ч	250 <sup>6</sup>		250 <sup>6</sup>	236
Время разгона 0–100 км/ч, с	6,1		5,8	6,6
Вид топлива	Дизельное топливо с ультранизким содержанием серы <sup>9</sup>		Бензин с октановым числом не ниже 95 <sup>7</sup>	Дизельное топливо с ультранизким содержанием серы <sup>9</sup>
Расход топлива, л/100 км	городской цикл	7,2	10,1	7,4
	загородный цикл	5,2	6,7	5,6
	комбинированный цикл	5,9	8,0	6,3
Выброс CO <sub>2</sub> <sup>8</sup> , г/км	городской цикл	188	234	194
	загородный цикл	138	156	148
	комбинированный цикл	156	185	165
Экологический стандарт	Евро-4		Евро-6	Евро-4

<b>Модель</b>	<b>S6 4.0 TFSI quattro 331 кВт (450 л. с.)<sup>10</sup></b>	<b>S6 Avant 4.0 TFSI quattro 331 кВт (450 л. с.)<sup>10</sup></b>
Тип двигателя	8-цилиндровый V-образный бензиновый двигатель с непосредственным впрыском и двойным турбонаддувом, с системой регулирования подъема клапанов Audi valvelift system и технологией Audi cylinder on demand	8-цилиндровый V-образный бензиновый двигатель с непосредственным впрыском и двойным турбонаддувом, с системой регулирования подъема клапанов Audi valvelift system и технологией Audi cylinder on demand
Рабочий объем, см <sup>3</sup> (кол-во клапанов на цилиндр)	3 993 (4)	3 993 (4)
Макс. мощность <sup>1</sup> , л. с. при об/мин	450/5800–6400	450/5800–6400
Макс. крутящий момент, Н·м при об/мин	550/1400–5700	550/1400–5700
<b>Трансмиссия и колеса</b>		
Привод	Постоянный полный привод quattro®	Постоянный полный привод quattro®
Коробка передач	7-ступенчатая S tronic	7-ступенчатая S tronic
Диски	Легкосплавные диски, S-дизайн «5 параллельных спиц», 8,5 J x 19	Легкосплавные диски, S-дизайн «5 параллельных спиц», 8,5 J x 19
Шины	255/40 R 19 <sup>2</sup>	255/40 R 19 <sup>2</sup>
<b>Масса и объем</b>		
Снаряженная масса <sup>3</sup> , кг	1970	2035
Разрешенная полная масса, кг	2505	2590
Разрешенная нагрузка на крышу/на фаркоп, кг	100/85	100/85
Разрешенная масса буксируемого прицепа <sup>4</sup> , кг не оборудованного тормозами	750	750
при уклоне 12 %	2100	2100
при уклоне 8 %	2100	2100
Объем топливного бака, л	75	75
<b>Динамические характеристики и расход топлива<sup>5</sup></b>		
Максимальная скорость, км/ч	250 <sup>6</sup>	250 <sup>6</sup>
Время разгона 0–100 км/ч, с	4,4	4,6
Вид топлива	Бензин с октановым числом не ниже 95 <sup>7</sup>	Бензин с октановым числом не ниже 95 <sup>7</sup>
Расход топлива, л/100 км		
городской цикл	13,1	13,4
загородный цикл	6,9	7,1
комбинированный цикл	9,2	9,4
Выброс CO <sub>2</sub> <sup>8</sup> , г/км		
городской цикл	305	309
загородный цикл	162	167
комбинированный цикл	214	219
Экологический стандарт	Евро-6	Евро-6

## Пояснения

- <sup>1</sup> Указанное значение было рассчитано по предписанной технологии (согласно Правилу ЕЭК ООН R85 в действующей редакции).
- <sup>2</sup> Технические характеристики шин указаны в таблице, приведенной на стр. 113.
- <sup>3</sup> Снаряженная масса автомобиля учитывает вес водителя (75 кг) и заполненного на 90% топливного бака, рассчитывается согласно Регламенту ЕС 1230/2012 в действующей редакции. Дополнительное оборудование может увеличить снаряженную массу и коэффициент аэродинамического сопротивления автомобиля, что ведет к соответственному снижению полезной нагрузки и максимальной скорости.
- <sup>4</sup> С увеличением высоты над уровнем моря неизбежно снижается мощность двигателя. На каждую 1000 м высоты из разрешенной массы автопоезда (разрешенная масса прицепа + разрешенная полная масса автомобиля) необходимо вычесть 10%. Значение разрешенной массы буксируемого прицепа действительно при использовании тягово-сцепного устройства, установленного заводом-изготовителем. При эксплуатации автомобиля с тягово-сцепным устройством в коммерческих целях может потребоваться установка тахографа.
- <sup>5</sup> Расход топлива и выброс CO<sub>2</sub> конкретного автомобиля, а также отклонения от заявленных данных зависят не только от эффективности использования топлива, но и от манеры вождения и других не имеющих отношения к технике факторов. Приведенные значения расхода топлива и выброса CO<sub>2</sub> указаны с учетом использования дисков и шин стандартной комплектации и могут изменяться в зависимости от выбранного размера дисков и/или шин дополнительной комплектации. Газ CO<sub>2</sub> вызывает в атмосфере парниковый эффект и способствует потеплению климата на планете.
- <sup>6</sup> Ограничена электроникой.
- <sup>7</sup> Рекомендуется использовать неэтилированный бензин с октановым числом 95 с низким содержанием серы в соответствии с нормой DIN EN 228. При его отсутствии допускается использовать неэтилированный бензин с октановым числом 91 с низким содержанием серы, согласно DIN EN 228, при этом наблюдается некоторое снижение мощности. Допускается использование неэтилированного бензина с октановым числом 95 с максимальной долей этанола 10% (E10). Данные о расходе топлива приведены для бензина с октановым числом 95 согласно 692/2008/ЕС.
- <sup>8</sup> Указанные значения были рассчитаны по предписанной технологии. Данные не относятся к отдельно взятому автомобилю и не являются частью коммерческого предложения. Они служат исключительно для сравнения различных моделей.
- <sup>9</sup> Рекомендуется использовать дизельное топливо с ультранизким содержанием серы в соответствии со стандартом DIN EN 590. При его отсутствии разрешается заправлять автомобиль дизельным топливом, соответствующим стандарту DIN EN 590.
- <sup>10</sup> Информацию о точных сроках поставки Вы можете получить у официального дилера Audi Вашего региона.

## Важное указание

**Особенности колесных дисков:** полированные или частично полированные диски не рекомендуется использовать в зимних дорожных условиях. Поверхность диска по своим производственным характеристикам не обладает достаточной антикоррозийной устойчивостью и под воздействием противобледенительных химических реагентов, распределяемых на дорогах в зимнее время, и тому подобных веществ может быть повреждена без возможности восстановления.

**Примечание:** эксплуатация автомобиля с установленными дисками большей размерности, чем предусмотренными стандартным оборудованием, и шинами более низкого профиля может характеризоваться снижением ездового комфорта, поскольку такие шины в меньшей степени демпфируют неровности дорожного полотна, а также способствует увеличению нагрузки на детали ходовой части, что при определенных условиях может приводить к преждевременному износу элементов подвески, тормозной системы и рулевого управления.

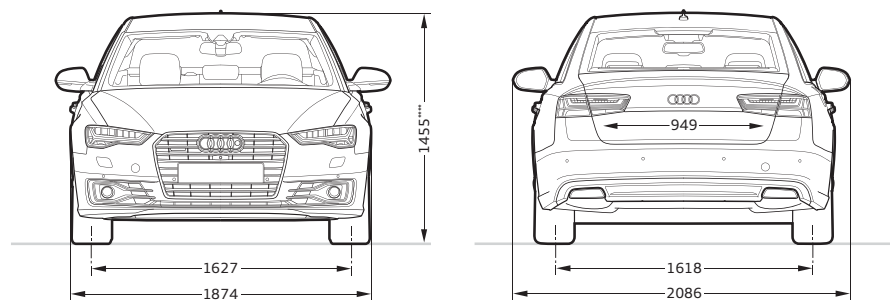
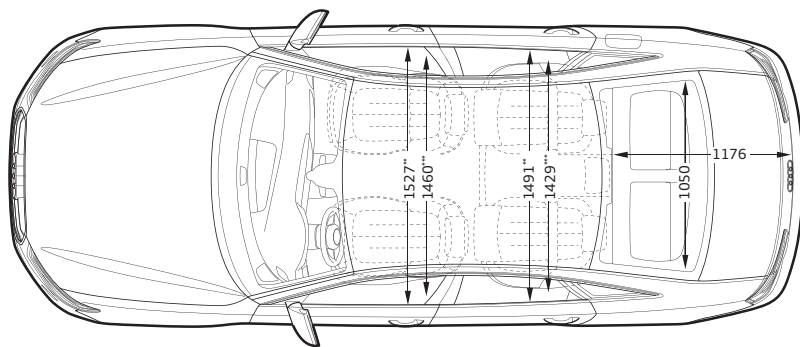
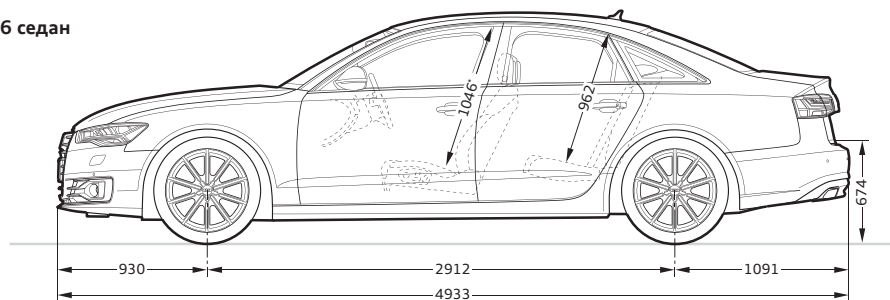

Audi A6 седан

**Размеры указаны в миллиметрах.**

Габаритные размеры указаны для автомобиля без нагрузки.

Объем багажного отделения — 530/995 л (второе значение: при сложенной спинке заднего сиденья).

Диаметр разворота примерно 11,9 м.

\*Максимальная высота от подушки сиденья до потолка. \*\*Ширина на уровне локтей. \*\*\* Ширина на уровне плеч.

\*\*\*\* С антенной на крыше габаритная высота составляет 1468 мм.

Audi A6 Avant

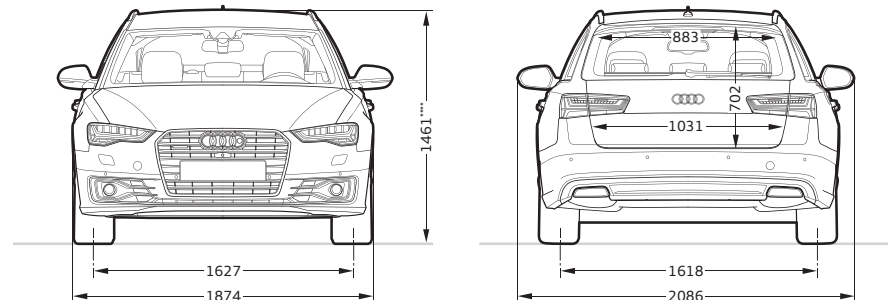
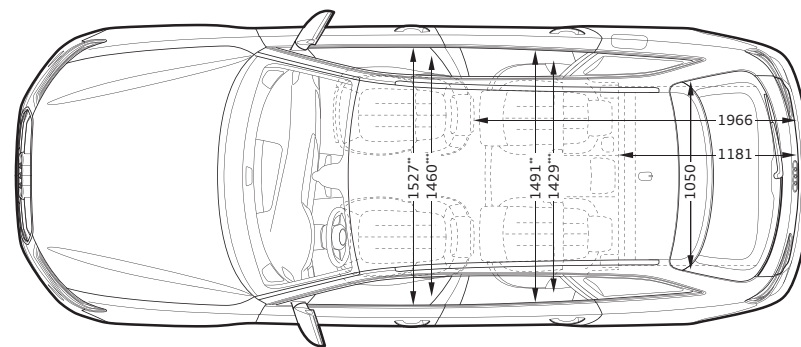
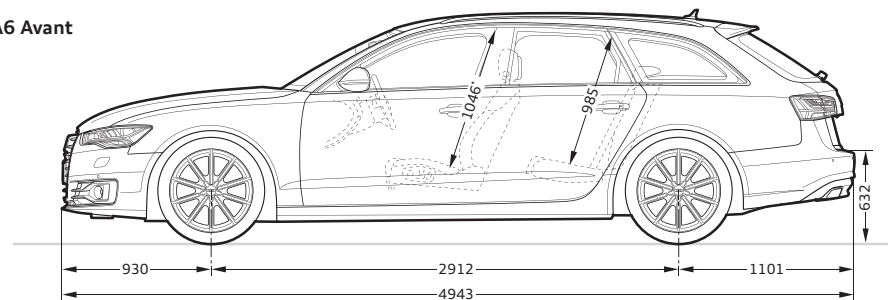
**Размеры указаны в миллиметрах.**

Габаритные размеры указаны для автомобиля без нагрузки.

Объем багажного отделения — 565/1680 л (второе значение: при сложенной спинке заднего сиденья и загрузке до потолка).

Диаметр разворота примерно 11,9 м.

\*Максимальная высота от подушки сиденья до потолка. \*\*Ширина на уровне локтей. \*\*\*Ширина на уровне плеч.

\*\*\*\* С антенной на крыше габаритная высота составляет 1482 мм.

Audi S6 седан

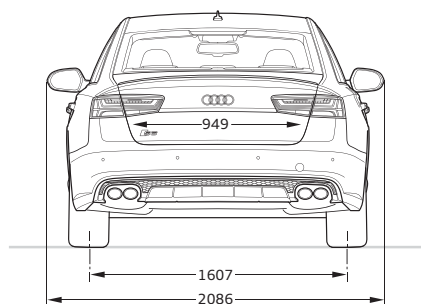
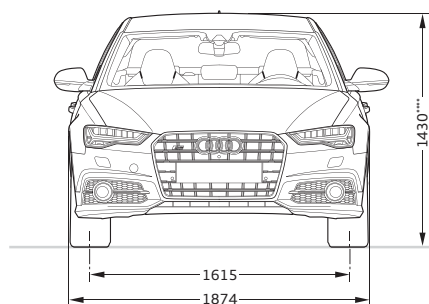
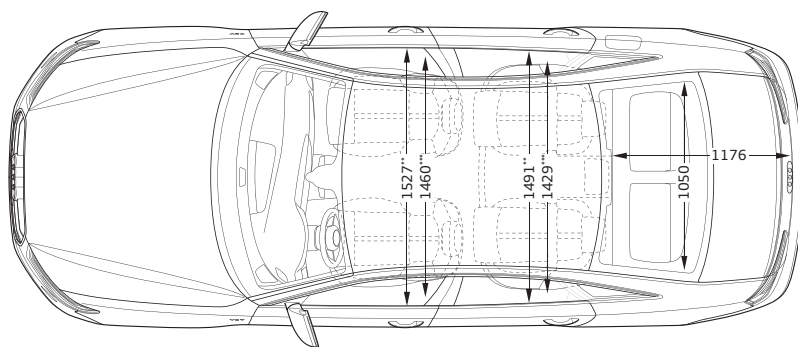
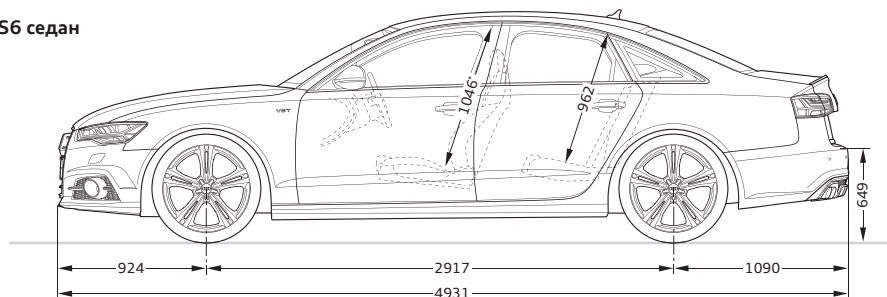
**Размеры указаны в миллиметрах.**

Размеры автомобиля при снаряженной массе. Дорожный просвет при максимальной полезной нагрузке.

Объем багажного отделения — 530/995 л (второе значение: при сложенной спинке заднего сиденья и загрузке до потолка).

Диаметр разворота примерно 11,9 м.

\* Максимальная высота от подушки сиденья до потолка. \*\* Ширина на уровне локтей. \*\*\* Ширина на уровне плеч.

\*\*\*\* С антенной на крыше габаритная высота составляет 1468 мм.

Audi S6 Avant

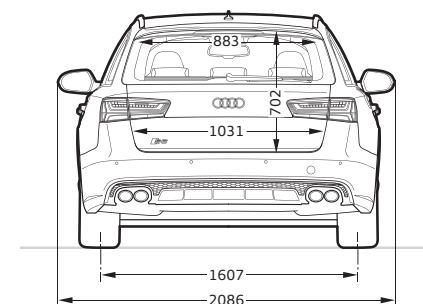
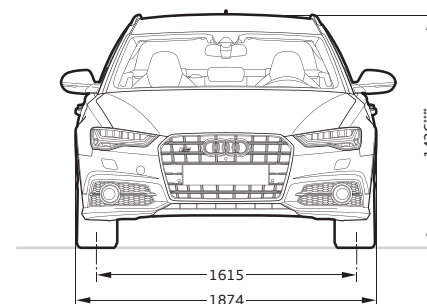
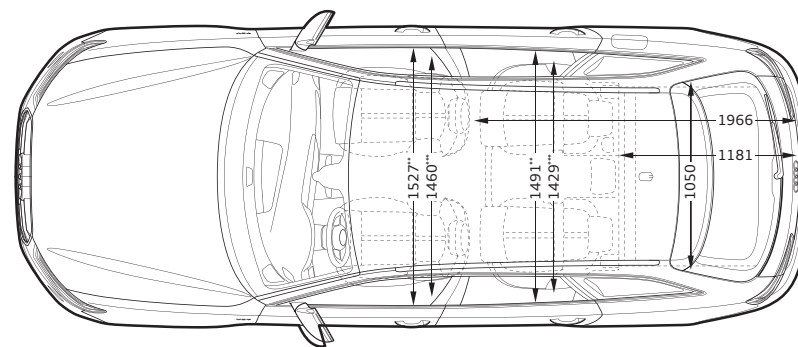
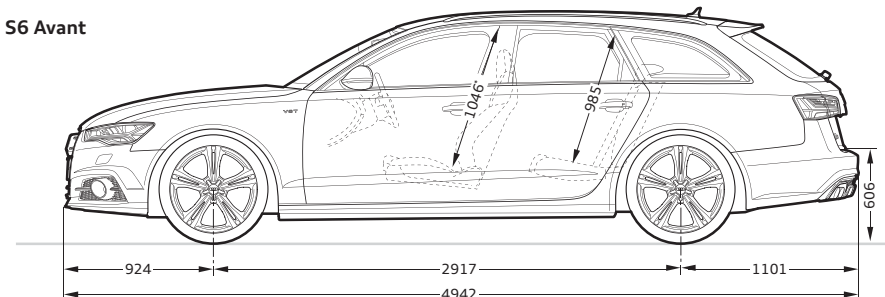
**Размеры указаны в миллиметрах.**

Размеры автомобиля при снаряженной массе. Дорожный просвет при максимальной полезной нагрузке.

Объем багажного отделения — 565/1680 л (второе значение: при сложенной спинке заднего сиденья и загрузке до потолка).

Диаметр разворота примерно 11,9 м.

\* Максимальная высота от подушки сиденья до потолка. \*\* Ширина на уровне локтей. \*\*\* Ширина на уровне плеч.

\*\*\*\* С антенной на крыше габаритная высота составляет 1482 мм.

## Audi A6 allroad quattro

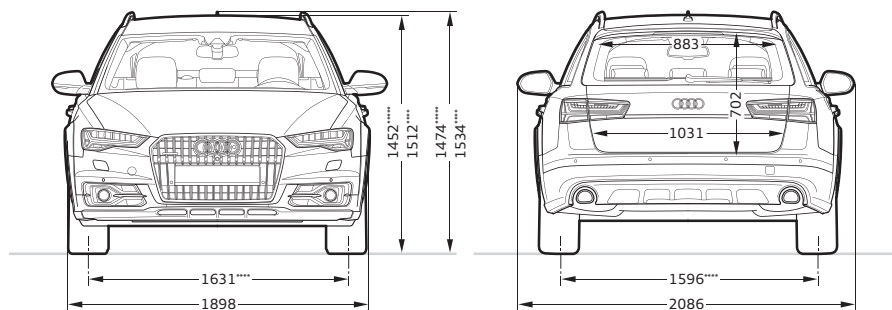
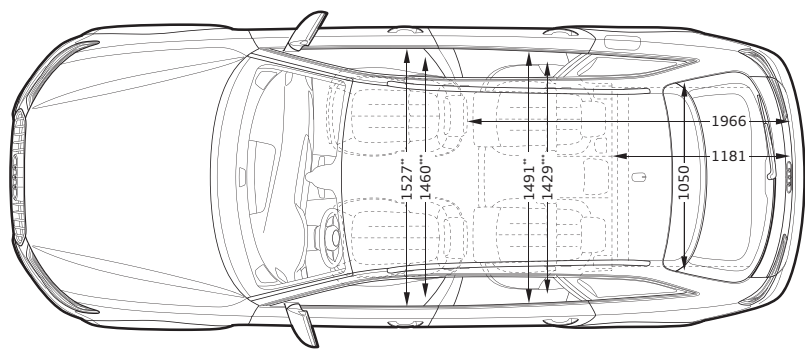
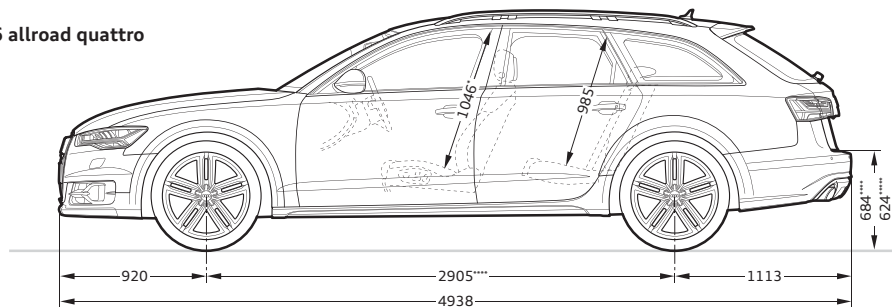
**Размеры указаны в миллиметрах.**

Размеры автомобиля при снаряженной массе. Дорожный просвет при максимальной полезной нагрузке.

Объем багажного отделения — 565/1680 л (второе значение: при сложенной спинке заднего сиденья и загрузке до потолка).

Диаметр разворота примерно 11,9 м.

\*Максимальная высота от подушки сиденья до потолка. \*\*Ширина на уровне локтей. \*\*\*Ширина на уровне плеч.

\*\*\*\* В режиме lift. \*\*\*\*\* В режиме dynamic.















**Классификация параметров шин**



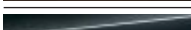
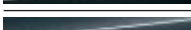
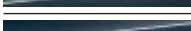

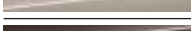



В таблице приведена классификация шин различного размера для Audi A6, A6 Avant, A6 allroad quattro, Audi S6 и S6 Avant по топливной эффективности, сцеплению на мокрой поверхности и уровню шума при качении.









	Размер шин	Топливная эффективность	Сцепление на мокрой поверхности	Уровень шума при качении
Летние шины	225/60 R 16	C	B	71 
	225/55 R 17	E-C	C-A	72-67  - 
	235/55 R 18	E	B	71 
	245/45 R 18	E-C	C-A	72-68  - 
	255/45 R 19	E	B	72 
	255/40 R 19	E-C	C-A	73-69  - 
	255/40 R 20	E-C	B	73-70  - 
	255/35 R 20	E	C-B	73-72 
Зимние шины		F-E	E-C	72-69  - 
Всесезонные шины		C-B	E-C	72-67  - 





Заказ одной шины невозможен. Информацию об ассортименте шин, предлагаемых в Вашей стране, можно получить у официальных дилеров Audi Вашего региона.

	Страница	A6	A6 Avant	A6 allroad quattro	S6	S6 Avant
<b>Варианты отделки и пакеты</b>	<b>66</b>					
Пакет внешней отделки S line		■	■	—	—	—
Спортивный пакет S line		■	■	—	—	—
Audi design selection flint grey (дизайн-пакет)		■	■	■	—	—
Audi design selection arras red (дизайн-пакет)		—	—	—	■	■
<b>Audi exclusive</b>	<b>70</b>					
Audi exclusive line		■	■	■	—	—
<b>Окраска кузова, неметаллик</b>	<b>74</b>					
 Белый (Ibis White)		□	□	□	□	□
 Черный (Brillant Black)		□	□	□	□	□
<b>Окраска кузова, металл</b>	<b>74</b>					
 Белый, металл (Glacier White)		□	□	■	■	■
 Серебристый, металл (Floret Silver)		□	□	■	■	■
 Серый, металл (Tornado Grey)		□	□	■	■	■
 Серый, металл (Oolong Grey)		□	□	■	■	■
 Серый, металл (Dakota Grey)		□	□	■	—	—
 Черный, металл (Havana Black)		□	□	■	■	■
 Черный, металл (Mythos Black)		□	□	■	■	■
 Синий металл (Aviator Blue)		□	□	—	—	—
 Синий, металл (Moonlight Blue)		□	□	■	■	■
 Бежевый, металл (Carat Beige)		□	□	■	■	■
 Коричневый, металл (Java Brown)		—	—	■	—	—
<b>Окраска кузова, перламутр</b>	<b>75</b>					
 Красный, перламутр (Misano Red)		■ <sup>1</sup>	■ <sup>1</sup>	—	■	■
 Красный, перламутр (Garnet Red)		□	□	■	—	—

□ Стандартная комплектация    ■ Дополнительное оборудование    — Не поставляется  
 Описание оборудования представлено на стр. 54 и далее.

	Страница	A6	A6 Avant	A6 allroad quattro	S6	S6 Avant
 Серый, перламутр (Daytona Grey)		■	■	—	■	■
 Синий, перламутр (Sepang Blue)		—	—	—	■	■
<b>Индивидуальная окраска кузова</b>	<b>75</b>					
 Индивидуальная окраска кузова Audi exclusive		■	■	■	■	■
<b>Контрастная/полная окраска кузова</b>	<b>75</b>					
Контрастная окраска кузова		—	—	□	—	—
Полная окраска кузова		—	—	■	—	—
<b>Диски/шины</b>	<b>76</b>					
 17-дюймовые кованые диски, дизайн «6 рукавов»		□	□	—	—	—
 17-дюймовые легкосплавные диски, дизайн «10 спиц»		■	■	—	—	—
 18-дюймовые легкосплавные диски, дизайн «5 рукавов»		—	—	□	—	—
 18-дюймовые легкосплавные диски, дизайн «10 спиц V»		■	■	—	—	—
 18-дюймовые легкосплавные диски, дизайн «5 спиц V»		■	■	—	—	—

	Страница	A6 allroad quattro				
		A6	A6 Avant	A6 allroad quattro	S6	S6 Avant
 18-дюймовые легкосплавные диски Audi Sport, дизайн «5 двойных спиц»		■	■	—	—	—
 18-дюймовые легкосплавные диски Audi Sport, дизайн «7 двойных спиц»		■	■	—	—	—
 19-дюймовые легкосплавные диски, дизайн «10 спиц»		—	—	■	—	—
 19-дюймовые легкосплавные диски, дизайн «15 спиц Star»		■	■	—	—	—
 19-дюймовые легкосплавные диски, S-дизайн «5 параллельных спиц»		—	—	—	□	□
 19-дюймовые легкосплавные диски Audi Sport, дизайн «10 спиц Y»		■	■	■	■	■
 19-дюймовые легкосплавные диски Audi Sport, дизайн «10 спиц»		■	■	■	■	■
 19-дюймовые легкосплавные диски Audi Sport, дизайн «10 спиц», с матовым покрытием Titan, полированные <sup>2</sup>		■	■	■	■	■
 19-дюймовые легкосплавные диски Audi Sport, дизайн «5 двойных спиц»		■	■	—	■	■

















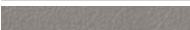



	Страница	A6 allroad quattro				
		A6	A6 Avant	A6 allroad quattro	S6	S6 Avant
 20-дюймовые легкосплавные диски, дизайн «5 параллельных спиц»		—	—	■	—	—
 20-дюймовые легкосплавные диски, S-дизайн «5 параллельных спиц Star»		—	—	—	■	■
 20-дюймовые легкосплавные диски Audi Sport, дизайн «5 рукавов Rotor», с матовым покрытием Titan, полированные <sup>2</sup>		—	—	—	■	■
 20-дюймовые легкосплавные диски Audi Sport, дизайн «5 двойных спиц»		—	—	■	■	■
 20-дюймовые легкосплавные диски Audi Sport, дизайн «5 двойных спиц», с матовым покрытием Titan, полированные <sup>2</sup>		—	—	■	■	■



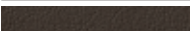







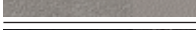

<sup>1</sup> Заказ только в сочетании с пакетом внешней отделки S line. <sup>2</sup> Обратите внимание на рекомендации по эксплуатации колесных дисков, приведенные на стр. 107.

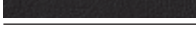
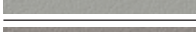
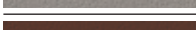
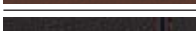

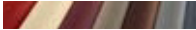
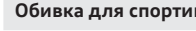
	Страница	A6	A6 Avant	A6 allroad quattro	S6	S6 Avant
<b>Диски/шины (продолжение)</b>	<b>76</b>					
Комплект для ремонта шин		■	■	—	—	—
Компактное запасное колесо		□	□	—	□	□
Компактное запасное колесо (складное)		—	—	□	—	—
Датчик контроля давления в шинах		□	□	□	□	□
Колесные болты с защитой		■	■	■	■	■
Комплект инструментов		□	□	□	□	□
Домкрат		□	□	□	□	□
<b>Сиденья</b>	<b>78</b>					
Стандартные передние сиденья		□	□	□	—	—
Комфортные передние сиденья		■	■	■	■	■
Спортивные передние сиденья		■	■	■	□	□
Спортивные передние сиденья S		■ <sup>1</sup>	■ <sup>1</sup>	—	■	■

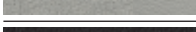
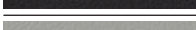
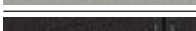

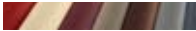







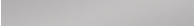

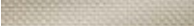

□ Стандартная комплектация    ■ Дополнительное оборудование    — Не поставляется  
 Описание оборудования представлено на стр. 54 и далее.

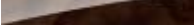
	Страница	A6	A6 Avant	A6 allroad quattro	S6	S6 Avant
<b>Обивка для стандартных передних сидений</b>	<b>82</b>					
 Ткань Effect черного цвета		□	□	—	—	—
 Ткань Sierra/mono.pur 350		—	—	□	—	—
 Частичная обивка кожей черного цвета <sup>2</sup>		■	■	—	—	—
 Частичная обивка кожей серого цвета (flint grey) <sup>2</sup>		■	■	—	—	—
 Частичная обивка кожей бежевого цвета (atlas beige) <sup>2</sup>		■	■	—	—	—
 Частичная обивка кожей коричневого цвета (nougat brown) <sup>2</sup>		■	■	—	—	—
 Кожа Milano черного цвета <sup>2</sup>		■	■	■	—	—
 Кожа Milano серого цвета (flint grey) <sup>2</sup>		■	■	—	—	—
 Кожа Milano бежевого цвета (atlas beige) <sup>2</sup>		■	■	■	—	—
 Кожа Milano коричневого цвета (nougat brown) <sup>2</sup>		■	■	—	—	—
 Кожа Milano коричневого цвета (santos brown) <sup>2</sup>		—	—	■	—	—
 Обивка кожей Audi exclusive <sup>2</sup>		■	■	■	■	■
<b>Обивка комфортных передних сидений</b>	<b>82</b>					
 Кожа Valcona черного цвета <sup>2</sup>		■	■	■	■	■
 Кожа Valcona серого цвета (flint grey) <sup>2</sup>		■	■	■	■	■
 Кожа Valcona бежевого цвета (atlas beige) <sup>2</sup>		■	■	■	—	—
 Кожа Valcona коричневого цвета (nougat brown) <sup>2</sup>		■	■	—	—	—
 Кожа Valcona коричневого цвета (santos brown) <sup>2</sup>		—	—	■	—	—
 Кожа Valcona серого цвета (flint grey) с контрастной строчкой <sup>3</sup>		■ <sup>3</sup>	■ <sup>3</sup>	■ <sup>3</sup>	—	—
 Кожа Valcona белого цвета (alabaster white) <sup>4</sup>		■ <sup>4</sup>	■ <sup>4</sup>	■ <sup>4</sup>	—	—
 Обивка кожей Audi exclusive <sup>2</sup>		■	■	■	■	■
<b>Обивка спортивных передних сидений</b>	<b>82</b>					
 Ткань Contour черного цвета		■	■	—	—	—
 Ткань Sequence/кожа черного цвета с контрастной строчкой <sup>1</sup>		■ <sup>1</sup>	■ <sup>1</sup>	—	—	—

	Страница					
		A6	A6 Avant	A6 allroad quattro	S6	S6 Avant
 Кожа Milano черного цвета		■	■	–	–	–
 Кожа Milano черного цвета с контрастной строчкой		–	–	■	–	–
 Материал Alcantara/кожа черного цвета		■	■	■	□	□
 Материал Alcantara/кожа серого цвета (flint grey)		■	■	–	–	–
 Перфорированный материал Alcantara/кожа черного цвета с контрастной строчкой		■ <sup>1</sup>	■ <sup>1</sup>	–	–	–
 Кожа Valcona черного цвета		■	■	–	–	–
 Кожа Valcona серебристого цвета (lunar silver)		■ <sup>1</sup>	■ <sup>1</sup>	–	–	–
 Кожа Valcona серого цвета (flint grey)		■	■	–	–	–
 Кожа Valcona коричневого цвета (nougat brown)		■	■	–	–	–
 Кожа Valcona черного цвета с контрастной строчкой		–	–	■	–	–
 Кожа Valcona бежевого цвета (atlas beige) с контрастной строчкой		–	–	■	–	–
 Кожа Valcona коричневого цвета (santos brown) с контрастной строчкой		–	–	■	–	–
 Обивка кожей Audi exclusive		■	■	■	■	■
<b>Обивка для спортивных передних сидений S</b>	<b>82</b>					
 Материал Alcantara/кожа черного цвета		–	–	–	□	□
 Материал Alcantara/кожа серебристого цвета (lunar silver)		–	–	–	□	□
 Кожа Valcona черного цвета		■ <sup>1</sup>	■ <sup>1</sup>	–	–	–
 Кожа Valcona серебристого цвета (lunar silver)		■ <sup>1</sup>	■ <sup>1</sup>	–	–	–
 Кожа Valcona черного цвета с контрастной строчкой		–	–	–	■	■
 Кожа Valcona серебристого цвета (lunar silver) с контрастной строчкой		–	–	–	■	■
 Кожа Valcona красного цвета (arras red) с контрастной строчкой		–	–	–	■ <sup>3</sup>	■ <sup>3</sup>
 Обивка кожей Audi exclusive		■	■	–	■	■
<b>Обивка тканью и кожей</b>	<b>81</b>					
Обивка тканью Effect		□	□	–	–	–
Обивка тканью Contour		■	■	–	–	–

<sup>1</sup>Заказ только в сочетании со спортивным пакетом S line. <sup>2</sup>При наличии вентиляции для обивки передних и задних боковых сидений используется перфорированная кожа. <sup>3</sup>Заказ только в сочетании с Audi design selection.<sup>4</sup>Заказ только в сочетании с Audi exclusive line.

	Страница					
		A6	A6 Avant	A6 allroad quattro	S6	S6 Avant
Комбинированная обивка тканью Sierra/mono.pur 350		–	–	□	–	–
Частичная обивка кожей		■	■	–	–	–
Комбинированная обивка материалом Alcantara/кожей		■	■	■	□	□
Обивка кожей Milano		■	■	■	–	–
Обивка кожей Valcona		■	■	■	■	■
Отделка интерьера кожей Valcona Audi exclusive (пакет 1)		■	■	■	■	■
Отделка интерьера кожей Valcona Audi exclusive (пакет 2)		■	■	■	■	■
Комбинированная отделка интерьера материалом Alcantara/кожей Valcona Audi exclusive (пакет 1)		■	■	■	■	■
<b>Пакеты отделки интерьера кожей</b>	<b>82</b>					
Подлокотники в дверях с отделкой кожей		■	■	■	■	■
Отделка интерьера кожей		■	■	■	–	–
Пакет отделки интерьера кожей, включая крышку подушки безопасности		■	■	■	■	■
Пакет отделки интерьера кожей, включая крышку подушки безопасности в исполнении Audi exclusive		■	■	■	■	■
Расширенный пакет отделки интерьера кожей Audi exclusive		■	■	■	■	■
Отделка кантом Audi exclusive комфортных сидений с индивидуальной настройкой боковин		■	■	■	■	■
Отделка нижней части сидений кожей Audi exclusive		■	■	■	■	■
<b>Сиденья/комфорт</b>	<b>82</b>					
Передние сиденья с электрической регулировкой и функцией запоминания параметров для сиденья водителя		■	■	■	□	□
Опора поясничного отдела с регулировкой в 4 направлениях		□	□	□	□	□
Обогрев передних сидений		□	□	□	□	□
Обогрев передних и задних сидений		■	■	■	■	■
Передние сиденья с системой вентиляции		■	■	■	■	■
Передние сиденья с функцией массажа		■	■	■	■	■
Передний центральный подлокотник		□	□	□	□	□

	Страница	A6	A6 Avant	A6 allroad quattro	S6	S6 Avant
<b>Задние сиденья</b>	<b>82</b>					
Заднее сиденье		■	■	■	■	■
Спинка заднего сиденья, складывающаяся		□	□	□	□	□
<b>Обивка потолка</b>	<b>82</b>					
Обивка потолка тканью		□	□	□	□	□
Обивка потолка тканью черного цвета		□ <sup>1</sup>	□ <sup>1</sup>	■	■	■
Обивка потолка материалом Alcantara черного цвета		■	■	■	■	■
Обивка потолка материалом Alcantara черного цвета с цветной декоративной строчкой Audi exclusive		■	■	■	■	■
<b>Декоративные вставки</b>	<b>84</b>					
 Декоративные вставки с шелковисто-глянцевым покрытием серого цвета (silver grey)		□	□	—	—	—
 Декоративные вставки с шелковисто-глянцевым покрытием бежевого цвета (silver beige)		□	□	□	—	—
 Aluminium, матовый		■ <sup>2</sup>	■ <sup>2</sup>	—	□	□
 Aluminium Delta, серебристый		■	■	—	—	—
 Aluminium Delta, бронзовый		—	—	■	—	—
 Черный рояльный лак		■	■	■	■	■
 Орех, темно-коричневый		■	■	■	—	—
 Эвкалипт		■ <sup>3</sup>	■ <sup>3</sup>	■ <sup>3</sup>	—	—
 Ясень, коричневый		■	■	■	■	■
 Орех Beaufort		■	■	■	■	■
 Aluminium/ дуб Beaufort черного цвета		■	■	■	■	■
 Ясень, серый (brass grey)		■ <sup>4</sup>	■ <sup>4</sup>	■ <sup>4</sup>	—	—
 Carbon Atlas		—	—	—	■	■
 Carbon с саржевым плетением медного цвета		—	—	—	■ <sup>4</sup>	■ <sup>4</sup>
 Декоративные вставки Audi exclusive		■	■	■	■	■

□ Стандартная комплектация    ■ Дополнительное оборудование    □■ Стандартное или дополнительное оборудование в зависимости от модели    — Не поставляется  
 Описание оборудования представлено на стр. 54 и далее.

	Страница	A6	A6 Avant	A6 allroad quattro	S6	S6 Avant
<b>Фары головного света</b>	<b>86</b>					
Фары ксеноновые бифункциональные		□	□	□	—	—
Светодиодные фары		■	■	■	□	□
Светодиодные фары Audi Matrix		■	■	■	■	■
Омыватель фар		■	■	□	□	□
Ассистент переключения дальнего света		■	■	■	■	■
Светодиодные задние фонари с указателем поворота		■	■	■	□	□
Светодиодные задние фонари		□	□	□	□	□
Датчик света и дождя		□	□	□	□	□
Адаптивные стоп-сигналы		□	□	□	□	□
<b>Освещение салона</b>	<b>87</b>					
Освещение салона		□	□	□	□	□
Пакет внутреннего и наружного освещения		■	■	■	■	■
Пакет дополнительного освещения салона		■	■	■	■	■
<b>Внешняя отделка</b>	<b>87</b>					
Обозначение модели/технологии		□	□	□	□	□
Рейлинги на крыше		—	□	□	—	□
Спойлер на крыше		—	—	—	—	□
Задний спойлер		—	—	—	□	—
Декоративные насадки выхлопных труб		□	□	□	□	□
Спортивная система выпуска ОГ		—	—	—	■	■
Пакет внешней отделки кузова элементами с покрытием aluminium		—	—	■	—	—
Декоративные молдинги		□	□	—	□	□
Черный стайлинг-пакет внешней отделки Audi exclusive		■	■	—	■	■



	Страница	A6	A6 Avant	A6 allroad quattro	S6	S6 Avant
<b>Внутренняя отделка</b>	<b>87</b>					
Коврики впереди и сзади, велюровые		<input type="checkbox"/>	<input type="checkbox"/>	<input type="checkbox"/>	<input type="checkbox"/>	<input type="checkbox"/>
Коврики Vimentum впереди и сзади		-	-	<input checked="" type="checkbox"/>	-	-
Коврики Audi exclusive		<input checked="" type="checkbox"/>	<input checked="" type="checkbox"/>	<input checked="" type="checkbox"/>	<input checked="" type="checkbox"/>	<input checked="" type="checkbox"/>
Напольное покрытие и коврики Audi exclusive		<input checked="" type="checkbox"/>	<input checked="" type="checkbox"/>	<input checked="" type="checkbox"/>	<input checked="" type="checkbox"/>	<input checked="" type="checkbox"/>
Накладки на педали и площадку для левой ноги водителя, металлические		<input type="checkbox"/> <sup>2</sup>	<input type="checkbox"/> <sup>2</sup>	-	<input type="checkbox"/>	<input type="checkbox"/>
Накладки порогов с алюминиевыми вставками		<input type="checkbox"/>	<input type="checkbox"/>	<input type="checkbox"/>	<input type="checkbox"/>	<input type="checkbox"/>
<b>Рули / органы управления</b>	<b>88</b>					
Многофункциональный кожаный руль, дизайн «4 спицы»		<input type="checkbox"/>	<input type="checkbox"/>	-	-	-
Многофункциональный кожаный руль с функцией переключения передач, дизайн «4 спицы»		<input checked="" type="checkbox"/>	<input checked="" type="checkbox"/>	-	-	-
Многофункциональный кожаный руль с обогревом, дизайн «4 спицы»		<input checked="" type="checkbox"/>	<input checked="" type="checkbox"/>	-	-	-
Многофункциональный спортивный кожаный руль, дизайн «3 спицы»		<input checked="" type="checkbox"/>	<input checked="" type="checkbox"/>	<input type="checkbox"/>	-	-
Многофункциональный спортивный кожаный руль с функцией переключения передач, дизайн «3 спицы»		<input checked="" type="checkbox"/>	<input checked="" type="checkbox"/>	<input checked="" type="checkbox"/>	<input type="checkbox"/>	<input type="checkbox"/>
Многофункциональный спортивный кожаный руль с функцией переключения передач и обогревом, дизайн «3 спицы»		<input checked="" type="checkbox"/>	<input checked="" type="checkbox"/>	<input checked="" type="checkbox"/>	<input checked="" type="checkbox"/>	<input checked="" type="checkbox"/>
Электрорегулировка рулевого колеса		<input checked="" type="checkbox"/>	<input checked="" type="checkbox"/>	<input checked="" type="checkbox"/>	<input checked="" type="checkbox"/>	<input checked="" type="checkbox"/>
Обод рулевого колеса с деревянными вставками		<input checked="" type="checkbox"/>	<input checked="" type="checkbox"/>	<input checked="" type="checkbox"/>	-	-
Обод рулевого колеса с деревянными вставками Audi exclusive		<input checked="" type="checkbox"/>	<input checked="" type="checkbox"/>	<input checked="" type="checkbox"/>	-	-
Обод рулевого колеса с отделкой кожей Audi exclusive		<input checked="" type="checkbox"/>	<input checked="" type="checkbox"/>	<input checked="" type="checkbox"/>	<input checked="" type="checkbox"/>	<input checked="" type="checkbox"/>
Органы управления с отделкой кожей Audi exclusive		<input checked="" type="checkbox"/>	<input checked="" type="checkbox"/>	<input checked="" type="checkbox"/>	<input checked="" type="checkbox"/>	<input checked="" type="checkbox"/>
Рукоятка рычага переключения передач МКПП/АКПП с отделкой кожей		<input type="checkbox"/>	<input type="checkbox"/>	<input type="checkbox"/>	-	-
Алюминиевая рукоятка рычага переключения передач АКПП Audi exclusive		<input checked="" type="checkbox"/>	<input checked="" type="checkbox"/>	-	-	-
Рукоятка рычага переключения передач АКПП с отделкой покрытием aluminium		-	-	-	<input type="checkbox"/>	<input type="checkbox"/>

	Страница	A6	A6 Avant	A6 allroad quattro	S6	S6 Avant
<b>Зеркала</b>	<b>88</b>					
Внешние зеркала заднего вида со встроенными светодиодными повторителями указателей поворота		<input type="checkbox"/>	<input type="checkbox"/>	<input type="checkbox"/>	<input type="checkbox"/>	<input type="checkbox"/>
Внешние зеркала заднего вида с электроприводом складывания		<input checked="" type="checkbox"/>	<input checked="" type="checkbox"/>	<input checked="" type="checkbox"/>	<input checked="" type="checkbox"/>	<input checked="" type="checkbox"/>
Внешние зеркала заднего вида с автоматическим затемнением		<input checked="" type="checkbox"/>	<input checked="" type="checkbox"/>	<input checked="" type="checkbox"/>	<input checked="" type="checkbox"/>	<input checked="" type="checkbox"/>
Внешние зеркала заднего вида с функцией складывания и автоматическим затемнением		<input checked="" type="checkbox"/>	<input checked="" type="checkbox"/>	<input checked="" type="checkbox"/>	<input checked="" type="checkbox"/>	<input checked="" type="checkbox"/>
Корпуса внешних зеркал заднего вида с покрытием aluminium		-	-	-	<input type="checkbox"/>	<input type="checkbox"/>
Внутрисалонное зеркало заднего вида с затемнением		<input type="checkbox"/>	<input type="checkbox"/>	<input type="checkbox"/>	<input type="checkbox"/>	<input type="checkbox"/>
Внутреннее зеркало заднего вида с функцией автоматического затемнения		<input checked="" type="checkbox"/>	<input checked="" type="checkbox"/>	<input checked="" type="checkbox"/>	<input checked="" type="checkbox"/>	<input checked="" type="checkbox"/>
<b>Системы люков</b>	<b>89</b>					
Люк с электроприводом, сдвигаемый/поднимаемый		<input checked="" type="checkbox"/>	-	-	<input checked="" type="checkbox"/>	-
Панорамная крыша		-	<input checked="" type="checkbox"/>	<input checked="" type="checkbox"/>	-	<input checked="" type="checkbox"/>
<b>Остекление</b>	<b>89</b>					
Теплозащитное лобовое стекло		<input type="checkbox"/>	<input type="checkbox"/>	<input type="checkbox"/>	<input type="checkbox"/>	<input type="checkbox"/>
Тонированные стекла		<input checked="" type="checkbox"/>	<input checked="" type="checkbox"/>	<input checked="" type="checkbox"/>	<input checked="" type="checkbox"/>	<input checked="" type="checkbox"/>
Двухслойное теплозащитное остекление лобового и боковых стекол		<input checked="" type="checkbox"/>	<input checked="" type="checkbox"/>	<input checked="" type="checkbox"/>	<input checked="" type="checkbox"/>	<input checked="" type="checkbox"/>
Двухслойное теплозащитное остекление лобового стекла в комплекте с тонированными задними стеклами автомобиля		<input checked="" type="checkbox"/>	<input checked="" type="checkbox"/>	<input checked="" type="checkbox"/>	<input checked="" type="checkbox"/>	<input checked="" type="checkbox"/>
Солнцезащитные козырьки, поворотнo-откидные		<input type="checkbox"/>	<input type="checkbox"/>	<input type="checkbox"/>	<input type="checkbox"/>	<input type="checkbox"/>
Солнцезащитные шторки		<input checked="" type="checkbox"/>	<input checked="" type="checkbox"/>	<input checked="" type="checkbox"/>	<input checked="" type="checkbox"/>	<input checked="" type="checkbox"/>
<b>Климатические установки</b>	<b>89</b>					
Климат-контроль		<input type="checkbox"/>	<input type="checkbox"/>	<input type="checkbox"/>	-	-
Четырехзонный климат-контроль		<input checked="" type="checkbox"/>	<input checked="" type="checkbox"/>	<input checked="" type="checkbox"/>	<input type="checkbox"/>	<input type="checkbox"/>
Автономное отопление/вентиляция салона с дистанционным управлением		<input checked="" type="checkbox"/>	<input checked="" type="checkbox"/>	<input checked="" type="checkbox"/>	<input checked="" type="checkbox"/>	<input checked="" type="checkbox"/>

<sup>1</sup> Входит в стандартное оборудование в сочетании со спортивным пакетом S line. <sup>2</sup> Заказ только в сочетании со спортивным пакетом S line. <sup>3</sup> Заказ только в сочетании с Audi exclusive line. <sup>4</sup> Заказ только в сочетании с Audi design selection.

	Страница	A6	A6 Avant	A6 allroad quattro	S6	S6 Avant
<b>Системы запираения</b>	<b>90</b>					
Центральный замок		<input type="checkbox"/>	<input type="checkbox"/>	<input type="checkbox"/>	<input type="checkbox"/>	<input type="checkbox"/>
Кнопка «Старт-Стоп»		<input type="checkbox"/>	<input type="checkbox"/>	<input type="checkbox"/>	<input type="checkbox"/>	<input type="checkbox"/>
Комфортный ключ		<input checked="" type="checkbox"/>	<input checked="" type="checkbox"/>	<input checked="" type="checkbox"/>	<input checked="" type="checkbox"/>	<input checked="" type="checkbox"/>
Крышка багажника с автоматическим открыванием		<input type="checkbox"/>	—	—	—	—
Электропривод двери багажника		<input checked="" type="checkbox"/>	<input checked="" type="checkbox"/>	<input checked="" type="checkbox"/>	<input checked="" type="checkbox"/>	<input checked="" type="checkbox"/>
Комфортный ключ с сенсорной функцией открывания багажника		<input checked="" type="checkbox"/>	<input checked="" type="checkbox"/>	—	<input checked="" type="checkbox"/>	<input checked="" type="checkbox"/>
Автопроводчик дверей		<input checked="" type="checkbox"/>	<input checked="" type="checkbox"/>	<input checked="" type="checkbox"/>	<input checked="" type="checkbox"/>	<input checked="" type="checkbox"/>
HomeLink		<input checked="" type="checkbox"/>	<input checked="" type="checkbox"/>	<input checked="" type="checkbox"/>	<input checked="" type="checkbox"/>	<input checked="" type="checkbox"/>
Сигнализация		<input checked="" type="checkbox"/>	<input checked="" type="checkbox"/>	<input checked="" type="checkbox"/>	<input type="checkbox"/>	<input type="checkbox"/>
Подготовка к установке спутниковой поисково-охранной системы		<input checked="" type="checkbox"/>	<input checked="" type="checkbox"/>	<input checked="" type="checkbox"/>	<input checked="" type="checkbox"/>	<input checked="" type="checkbox"/>
<b>Транспортировка и хранение</b>	<b>91</b>					
Вещевые отделения		<input type="checkbox"/>	<input type="checkbox"/>	<input type="checkbox"/>	<input type="checkbox"/>	<input type="checkbox"/>
Пакет оборудования для крепления багажа в салоне		<input checked="" type="checkbox"/>	<input checked="" type="checkbox"/>	<input checked="" type="checkbox"/>	<input type="checkbox"/>	<input type="checkbox"/>
Багажное отделение		<input type="checkbox"/>	<input type="checkbox"/>	<input type="checkbox"/>	<input type="checkbox"/>	<input type="checkbox"/>
Лючок для перевозки длинномерных предметов		—	—	—	<input type="checkbox"/>	<input type="checkbox"/>
Лючок для перевозки длинномерных предметов со съемным чехлом для лыж и сноубордов		<input checked="" type="checkbox"/>	<input checked="" type="checkbox"/>	<input checked="" type="checkbox"/>	<input checked="" type="checkbox"/>	<input checked="" type="checkbox"/>
Система направляющих		—	<input type="checkbox"/>	<input type="checkbox"/>	—	<input type="checkbox"/>
Комплект креплений		—	<input checked="" type="checkbox"/>	<input checked="" type="checkbox"/>	—	<input checked="" type="checkbox"/>
Разделительная сетка		—	<input type="checkbox"/>	<input type="checkbox"/>	—	<input type="checkbox"/>
Настил пола багажного отделения		—	<input type="checkbox"/>	<input type="checkbox"/>	—	<input type="checkbox"/>
Двусторонний мат		<input checked="" type="checkbox"/>	<input checked="" type="checkbox"/>	<input checked="" type="checkbox"/>	<input checked="" type="checkbox"/>	<input checked="" type="checkbox"/>
Прикуриватель и пепельница		<input type="checkbox"/>	<input type="checkbox"/>	<input type="checkbox"/>	<input type="checkbox"/>	<input type="checkbox"/>
Подготовка к установке фаркопа (тягово-сцепного устройства)		<input checked="" type="checkbox"/>	<input checked="" type="checkbox"/>	<input checked="" type="checkbox"/>	<input checked="" type="checkbox"/>	<input checked="" type="checkbox"/>
Фаркоп		<input checked="" type="checkbox"/>	<input checked="" type="checkbox"/>	<input checked="" type="checkbox"/>	<input checked="" type="checkbox"/>	<input checked="" type="checkbox"/>

Стандартная комплектация     Дополнительное оборудование    — Не поставляется  
 Описание оборудования представлено на стр. 54 и далее.

	Страница	A6	A6 Avant	A6 allroad quattro	S6	S6 Avant
<b>MMI® Navigation</b>	<b>91</b>					
Приборная панель		<input type="checkbox"/>	<input type="checkbox"/>	<input type="checkbox"/>	<input type="checkbox"/>	<input type="checkbox"/>
Информационная система водителя		<input type="checkbox"/>	<input type="checkbox"/>	<input type="checkbox"/>	—	—
Информационная система водителя с цветным дисплеем		<input checked="" type="checkbox"/>	<input checked="" type="checkbox"/>	<input checked="" type="checkbox"/>	<input type="checkbox"/>	<input type="checkbox"/>
Функция контроля усталости водителя		<input type="checkbox"/>	<input type="checkbox"/>	<input type="checkbox"/>	<input type="checkbox"/>	<input type="checkbox"/>
MMI® Navigation		<input checked="" type="checkbox"/>	<input checked="" type="checkbox"/>	<input checked="" type="checkbox"/>	<input checked="" type="checkbox"/>	<input checked="" type="checkbox"/>
MMI® Navigation plus с MMI touch		<input checked="" type="checkbox"/>	<input checked="" type="checkbox"/>	<input checked="" type="checkbox"/>	<input checked="" type="checkbox"/>	<input checked="" type="checkbox"/>
<b>Entertainment</b>	<b>92</b>					
MMI® Radio plus		<input type="checkbox"/>	<input type="checkbox"/>	<input type="checkbox"/>	<input type="checkbox"/>	<input type="checkbox"/>
Цифровой TV-тюнер		<input checked="" type="checkbox"/>	<input checked="" type="checkbox"/>	<input checked="" type="checkbox"/>	<input checked="" type="checkbox"/>	<input checked="" type="checkbox"/>
Audi music interface		<input type="checkbox"/>	<input type="checkbox"/>	<input type="checkbox"/>	<input type="checkbox"/>	<input type="checkbox"/>
CD-changer: устройство для смены компакт-дисков		<input checked="" type="checkbox"/>	<input checked="" type="checkbox"/>	<input checked="" type="checkbox"/>	<input checked="" type="checkbox"/>	<input checked="" type="checkbox"/>
DVD/CD-changer: устройство для смены DVD/CD дисков или компакт-дисков		<input checked="" type="checkbox"/>	<input checked="" type="checkbox"/>	<input checked="" type="checkbox"/>	<input checked="" type="checkbox"/>	<input checked="" type="checkbox"/>
Audi sound system		<input type="checkbox"/>	<input type="checkbox"/>	<input type="checkbox"/>	<input type="checkbox"/>	<input type="checkbox"/>
BOSE Surround Sound		<input checked="" type="checkbox"/>	<input checked="" type="checkbox"/>	<input checked="" type="checkbox"/>	<input checked="" type="checkbox"/>	<input checked="" type="checkbox"/>
Bang & Olufsen Advanced Sound System		<input checked="" type="checkbox"/>	<input checked="" type="checkbox"/>	<input checked="" type="checkbox"/>	<input checked="" type="checkbox"/>	<input checked="" type="checkbox"/>
Подготовка под установку системы развлечений для пассажиров задних сидений (Rear Seat Entertainment)		<input checked="" type="checkbox"/>	<input checked="" type="checkbox"/>	<input checked="" type="checkbox"/>	<input checked="" type="checkbox"/>	<input checked="" type="checkbox"/>
<b>Коммуникация</b>	<b>94</b>					
Audi connect		<input checked="" type="checkbox"/>	<input checked="" type="checkbox"/>	<input checked="" type="checkbox"/>	<input checked="" type="checkbox"/>	<input checked="" type="checkbox"/>
Bluetooth-интерфейс для подключения мобильного телефона		<input type="checkbox"/>	<input type="checkbox"/>	<input type="checkbox"/>	<input type="checkbox"/>	<input type="checkbox"/>
Audi phone box		<input checked="" type="checkbox"/>	<input checked="" type="checkbox"/>	<input checked="" type="checkbox"/>	<input checked="" type="checkbox"/>	<input checked="" type="checkbox"/>

	Страница	A6	A6 Avant	A6 allroad quattro	S6	S6 Avant
<b>Электронные ассистирующие системы</b>	<b>95</b>					
Auto Hold: ассистент предотвращения самопроизвольного движения		<input type="checkbox"/>	<input type="checkbox"/>	<input type="checkbox"/>	<input type="checkbox"/>	<input type="checkbox"/>
Ассистент движения на спуске		–	–	<input type="checkbox"/>	–	–
Индикатор угла наклона		–	–	<input type="checkbox"/>	–	–
Парковочный ассистент с датчиками впереди и сзади		<input type="checkbox"/>	<input type="checkbox"/>	<input type="checkbox"/>	<input type="checkbox"/>	<input type="checkbox"/>
Система автоматической парковки, включая датчики впереди и сзади		<input checked="" type="checkbox"/>	<input checked="" type="checkbox"/>	<input checked="" type="checkbox"/>	<input checked="" type="checkbox"/>	<input checked="" type="checkbox"/>
Камера заднего вида		<input checked="" type="checkbox"/>	<input checked="" type="checkbox"/>	<input checked="" type="checkbox"/>	<input checked="" type="checkbox"/>	<input checked="" type="checkbox"/>
Камеры обзора 360°		<input checked="" type="checkbox"/>	<input checked="" type="checkbox"/>	<input checked="" type="checkbox"/>	<input checked="" type="checkbox"/>	<input checked="" type="checkbox"/>
Круиз-контроль		<input checked="" type="checkbox"/>	<input checked="" type="checkbox"/>	<input checked="" type="checkbox"/>	<input checked="" type="checkbox"/>	<input checked="" type="checkbox"/>
Audi pre sense basic		<input checked="" type="checkbox"/>	<input checked="" type="checkbox"/>	<input checked="" type="checkbox"/>	<input checked="" type="checkbox"/>	<input checked="" type="checkbox"/>
Адаптивный круиз-контроль с функцией Stop&Go и системой безопасности Audi pre sense front		<input checked="" type="checkbox"/>	<input checked="" type="checkbox"/>	<input checked="" type="checkbox"/>	<input checked="" type="checkbox"/>	<input checked="" type="checkbox"/>
Audi side assist с Audi pre sense rear		<input checked="" type="checkbox"/>	<input checked="" type="checkbox"/>	<input checked="" type="checkbox"/>	<input checked="" type="checkbox"/>	<input checked="" type="checkbox"/>
Audi active lane assist		<input checked="" type="checkbox"/>	<input checked="" type="checkbox"/>	<input checked="" type="checkbox"/>	<input checked="" type="checkbox"/>	<input checked="" type="checkbox"/>
Пакет электронных ассистирующих систем с системой безопасности Audi pre sense plus		<input checked="" type="checkbox"/>	<input checked="" type="checkbox"/>	<input checked="" type="checkbox"/>	<input checked="" type="checkbox"/>	<input checked="" type="checkbox"/>
Проекционный дисплей		<input checked="" type="checkbox"/>	<input checked="" type="checkbox"/>	<input checked="" type="checkbox"/>	<input checked="" type="checkbox"/>	<input checked="" type="checkbox"/>
Система ночного видения		<input checked="" type="checkbox"/>	<input checked="" type="checkbox"/>	<input checked="" type="checkbox"/>	<input checked="" type="checkbox"/>	<input checked="" type="checkbox"/>
<b>Подвеска и тормозная система</b>	<b>97</b>					
Audi drive select		<input type="checkbox"/>	<input type="checkbox"/>	<input type="checkbox"/>	<input type="checkbox"/>	<input type="checkbox"/>
Спортивная подвеска		<input checked="" type="checkbox"/>	<input checked="" type="checkbox"/>	–	–	–
Спортивная подвеска S line		<input checked="" type="checkbox"/> <sup>1</sup>	<input checked="" type="checkbox"/> <sup>1</sup>	–	–	–
Адаптивная пневматическая подвеска		<input checked="" type="checkbox"/>	<input checked="" type="checkbox"/>	<input type="checkbox"/>	–	–
Спортивная адаптивная пневматическая подвеска		–	–	–	<input type="checkbox"/>	<input type="checkbox"/>
Передний привод		<input type="checkbox"/> <sup>2</sup>	<input type="checkbox"/> <sup>2</sup>	–	–	–

	Страница	A6	A6 Avant	A6 allroad quattro	S6	S6 Avant
quattro®		<input type="checkbox"/> <sup>2</sup>	<input type="checkbox"/> <sup>2</sup>	<input type="checkbox"/>	<input type="checkbox"/>	<input type="checkbox"/>
quattro® со спортивным дифференциалом		<input checked="" type="checkbox"/>	<input checked="" type="checkbox"/>	<input checked="" type="checkbox"/>	<input checked="" type="checkbox"/>	<input checked="" type="checkbox"/>
6-ступенчатая механическая коробка передач		<input type="checkbox"/> <sup>2</sup>	<input type="checkbox"/> <sup>2</sup>	–	–	–
S tronic®		<input type="checkbox"/> <sup>2</sup>	<input type="checkbox"/> <sup>2</sup>	<input type="checkbox"/> <sup>2</sup>	<input type="checkbox"/>	<input type="checkbox"/>
Электромеханический усилитель рулевого управления		<input type="checkbox"/>	<input type="checkbox"/>	<input type="checkbox"/>	<input type="checkbox"/>	<input type="checkbox"/>
Dynamic steering: система динамического рулевого управления		<input checked="" type="checkbox"/>	<input checked="" type="checkbox"/>	<input checked="" type="checkbox"/>	<input checked="" type="checkbox"/>	<input checked="" type="checkbox"/>
Тормозная система		<input type="checkbox"/>	<input type="checkbox"/>	<input type="checkbox"/>	<input type="checkbox"/>	<input type="checkbox"/>
Тормозные суппорты, черные, блестящие		–	–	–	<input type="checkbox"/>	<input type="checkbox"/>
Электромеханический стояночный тормоз		<input type="checkbox"/>	<input type="checkbox"/>	<input type="checkbox"/>	<input type="checkbox"/>	<input type="checkbox"/>
<b>Технологии/безопасность</b>	<b>98</b>					
Оцинкованный кузов		<input type="checkbox"/>	<input type="checkbox"/>	<input type="checkbox"/>	<input type="checkbox"/>	<input type="checkbox"/>
Технология Audi cylinder on demand		–	–	–	<input type="checkbox"/>	<input type="checkbox"/>
Активное шумоподавление (Active Noise Cancellation)		–	–	–	<input type="checkbox"/>	<input type="checkbox"/>
Антиблокировочная система (ABS) с электронной системой распределения тормозных усилий (EBD)		<input type="checkbox"/>	<input type="checkbox"/>	<input type="checkbox"/>	<input type="checkbox"/>	<input type="checkbox"/>
Антипробуксовочная система (ASR)		<input type="checkbox"/>	<input type="checkbox"/>	<input type="checkbox"/>	<input type="checkbox"/>	<input type="checkbox"/>
Электронная имитация блокировки межколесного дифференциала (EDL)		<input type="checkbox"/>	<input type="checkbox"/>	<input type="checkbox"/>	<input type="checkbox"/>	<input type="checkbox"/>
Электронная система контроля курсовой устойчивости (ESC)		<input type="checkbox"/>	<input type="checkbox"/>	<input type="checkbox"/>	<input type="checkbox"/>	<input type="checkbox"/>
Электронная система контроля курсовой устойчивости (ESC) с электронной блокировкой межколесного дифференциала		<input type="checkbox"/> <sup>3</sup>	<input type="checkbox"/> <sup>3</sup>	–	–	–
Топливный бак объемом 65 л		<input type="checkbox"/>	<input type="checkbox"/>	–	–	–
Топливный бак объемом 75 л		<input checked="" type="checkbox"/>	<input checked="" type="checkbox"/>	<input type="checkbox"/>	<input type="checkbox"/>	<input type="checkbox"/>

<sup>1</sup> Заказ только в сочетании со спортивным пакетом S line. <sup>2</sup> Информация о сочетаемости с вариантами двигателей представлена в разделе «Технические характеристики». <sup>3</sup> Входит в стандартное оборудование моделей с передним приводом.



	Страница	A6	A6 Avant	A6 allroad quattro	S6	S6 Avant
	98					
Система рекуперации		<input type="checkbox"/>	<input type="checkbox"/>	<input type="checkbox"/>	<input type="checkbox"/>	<input type="checkbox"/>
Система start-stop		<input type="checkbox"/>	<input type="checkbox"/>	<input type="checkbox"/>	<input type="checkbox"/>	<input type="checkbox"/>
Подушки безопасности		<input type="checkbox"/>	<input type="checkbox"/>	<input type="checkbox"/>	<input type="checkbox"/>	<input type="checkbox"/>
Боковые подушки безопасности впереди и шторки безопасности		<input type="checkbox"/>	<input type="checkbox"/>	<input type="checkbox"/>	<input type="checkbox"/>	<input type="checkbox"/>
Боковые подушки безопасности сзади		<input checked="" type="checkbox"/>	<input checked="" type="checkbox"/>	<input checked="" type="checkbox"/>	<input checked="" type="checkbox"/>	<input checked="" type="checkbox"/>
Элементы жесткости в дверях		<input type="checkbox"/>	<input type="checkbox"/>	<input type="checkbox"/>	<input type="checkbox"/>	<input type="checkbox"/>
Комплексная система защиты головы		<input type="checkbox"/>	<input type="checkbox"/>	<input type="checkbox"/>	<input type="checkbox"/>	<input type="checkbox"/>
Травмобезопасная рулевая колонка		<input type="checkbox"/>	<input type="checkbox"/>	<input type="checkbox"/>	<input type="checkbox"/>	<input type="checkbox"/>
Ремни безопасности		<input type="checkbox"/>	<input type="checkbox"/>	<input type="checkbox"/>	<input type="checkbox"/>	<input type="checkbox"/>
Ремни безопасности Audi exclusive		<input checked="" type="checkbox"/>	<input checked="" type="checkbox"/>	<input checked="" type="checkbox"/>	<input checked="" type="checkbox"/>	<input checked="" type="checkbox"/>
Контроль пристегивания ремней безопасности		<input type="checkbox"/>	<input type="checkbox"/>	<input type="checkbox"/>	<input type="checkbox"/>	<input type="checkbox"/>
Блокировка открывания задних дверей изнутри		<input type="checkbox"/>	<input type="checkbox"/>	<input type="checkbox"/>	<input type="checkbox"/>	<input type="checkbox"/>
Крепления ISOFIX и Top Tether для установки детского кресла на крайних местах заднего сиденья		<input type="checkbox"/>	<input type="checkbox"/>	<input type="checkbox"/>	<input type="checkbox"/>	<input type="checkbox"/>
Крепление ISOFIX для установки детского сиденья на сиденье переднего пассажира		<input checked="" type="checkbox"/>	<input checked="" type="checkbox"/>	<input checked="" type="checkbox"/>	<input checked="" type="checkbox"/>	<input checked="" type="checkbox"/>
Аптечка		<input type="checkbox"/>	<input type="checkbox"/>	<input type="checkbox"/>	<input type="checkbox"/>	<input type="checkbox"/>
Знак аварийной остановки		<input type="checkbox"/>	<input type="checkbox"/>	<input type="checkbox"/>	<input type="checkbox"/>	<input type="checkbox"/>

Стандартная комплектация   
 Дополнительное оборудование   
 — Не поставляется  
 Описание оборудования представлено на стр. 54 и далее.

Комплектация Audi A6 на иллюстрациях (стр. 4–17):

окраска кузова: Бежевый, металлик (Carat Beige)

колеса: легкосплавные диски, дизайн «5 рукавов Star», с серыми контрастными элементами, частично полированные<sup>1</sup>;

сиденья/обивка сидений: комфортные сиденья с обивкой кожей Valcona серого цвета (flint grey) с контрастной строчкой;

декоративные вставки: ясень, серый (brass grey).

Комплектация Audi A6 Avant на иллюстрациях (стр. 4–17):

окраска кузова: белый, металлик (Glacier White);

колеса: легкосплавные диски, дизайн «15 спиц Star»;

сиденья/обивка сидений: комфортные сиденья с обивкой кожей Valcona коричневого цвета (pougat brown);

декоративные вставки: орех Beaufort.

Комплектация Audi A6 allroad quattro на иллюстрациях (стр. 18–25):

окраска кузова: коричневый, металлик (Java Brown);

колеса: легкосплавные диски, дизайн «5 параллельных спиц»;

сиденья/обивка сидений: спортивные передние сиденья с обивкой кожей Valcona бежевого цвета (atlas beige) с контрастной строчкой;

декоративные вставки: Aluminium Delta, бронзовый.

Комплектация Audi S6 на иллюстрациях (стр. 26–35):

окраска кузова: серый, перламутр (Daytona Grey);

колеса: легкосплавные диски, дизайн «5 параллельных спиц»;

сиденья/обивка сидений: спортивные передние сиденья S с обивкой из кожи Valcona красного цвета (arras red) с контрастной строчкой;

декоративные вставки: Carbon с саржевым плетением медного цвета.

Комплектация Audi S6 Avant на иллюстрациях (стр. 26–35):

окраска кузова: синий, перламутр (Serang Blue);

колеса: легкосплавные диски, дизайн «5 параллельных спиц Star»;

сиденья/обивка сидений: спортивные передние сиденья с обивкой кожей Valcona черного цвета с контрастной строчкой;

декоративные вставки: aluminium/ дуб Beaufort черного цвета.

<sup>1</sup> Обратите внимание на рекомендации по эксплуатации колесных дисков, приведенные на стр. 109.



## Откройте для себя



### Мир Audi

Мир Audi увлекателен и многогранен. В виртуальном автосалоне Audi City London у Вас есть уникальная возможность в режиме реального времени познакомиться со всеми моделями Audi, представленными в натуральную величину. Разумеется, Вы можете посетить и наши стенды на крупнейших мировых автосалонах, где мы представляем новые модели и с удовольствием рассказываем о перспективах развития марки Audi, избравшей своим девизом «Vorsprung durch Technik» — «Превосходство высоких технологий». Желающие познакомиться с нашими сегодняшними техническими новинками найдут для себя увлекательные статьи в специальном разделе «Vorsprung durch Technik» на сайте [www.audi.com](http://www.audi.com). Интересно будет и оглянуться назад: в музее Audi museum mobile в Ингольштадте история неразрывно связана с высокими технологиями. 130 исторических



экспонатов и самые современные формы презентации составляют удивительный симбиоз. Предлагаемые нами туры Audi driving experience позволяют Вам познакомиться с актуальными моделями Audi и получить незабываемые впечатления за рулем, в увлекательных поездках. Здесь можно не только получить удовольствие от управления автомобилем, но и многому научиться. Об этом позаботится команда высокопрофессиональных инструкторов, которые дадут практические советы и помогут усовершенствовать водительское мастерство. Недавно в городе Нойбург, недалеко от Ингольштадта, открылся еще один центр Audi driving experience. Здесь расположилась кольцевая трасса протяженностью 3,4 км со сложными комбинациями поворотов, полигон размером 30 000 м<sup>2</sup> для тренировки в различных режимах и внедорожный участок для моделей Q.







## Ответственность

Жить, осознавая ответственность — это один из принципов марки Audi. Наряду с экономическим успехом и конкурентоспособностью важную роль играет осознание ответственности компании за сотрудников и за общество, в котором мы живем, а также защита окружающей среды. В частности, наши каталоги печатаются на бумаге, имеющей экологический сертификат «Лесного попечительского совета» (FSC), а в целом марка Audi стремится не только разрабатывать мощные спортивные автомобили, но и повышать их эффективность. В долгосрочной перспективе марка Audi стремится обеспечить

мобильность без вредных выбросов. Одним из примеров комплексного подхода к данному вопросу является тот факт, что марка Audi последовательно стремится к промышленному производству без вредных выбросов. Компания также берет на себя обязательства перед обществом, в особенности в сфере образования, технологий и социальной политики. Планы на будущее марки Audi тесно связаны с экологией: в рамках инициативы Audi Urban Future компания сотрудничает с ведущими экспертами в области развития городов и тенденций, связанных с мобильностью.

# Мир Audi



Выбирая Audi, Вы выбираете марку, готовую предложить клиентам значительно больше. Больше индивидуальности. Больше эксклюзивности. Больше эмоций.

## Командный дух

Автоспорт — движущая сила марки. Уже много лет автомобили Audi побеждают в разнообразных сериях гонок, например, в 24-часовом марафоне Ле Мана или DTM. Ценности, важные для многих видов спорта, определяют и марку Audi: это точность, увлеченность и техника. Поэтому закономерно, что марка Audi уже много лет спонсирует различные спортивные меро-

приятия. В зимних видах спорта марка Audi почти три десятилетия является генеральным спонсором Германской федерации лыжного спорта (DSV), а также партнером 14 других национальных лыжных команд. В футболе мы поддерживаем национальные и международные команды. Кроме того, Audi является партнером Олимпийского комитета Германии.

[www.audi.ru](http://www.audi.ru)

Информацию по всем названным темам Вы найдете на нашем сайте: [www.audi.ru](http://www.audi.ru).



[www.audi.ru](http://www.audi.ru)



[www.audi.ru/quattrocamp](http://www.audi.ru/quattrocamp)



[www.audi.ru/acc](http://www.audi.ru/acc)



[www.audi.ru/vorsprung-durch-technik](http://www.audi.ru/vorsprung-durch-technik)



**AUDI AG**  
85045 Ingolstadt  
[www.audi.com](http://www.audi.com)  
Действует с сентября 2014 года

Отпечатано в Германии  
433/1230.62.74

Представленные в настоящем каталоге модели, варианты комплектации, а также дополнительные услуги могут быть доступны не во всех странах. На некоторых иллюстрациях присутствует оборудование, которое устанавливается за дополнительную плату. Сведения о комплектации, внешнем виде, мощности, размерах и массе, потреблении топлива и эксплуатационных расходах приведены по состоянию на момент подготовки каталога к печати. Компания не несет ответственности за возможные ошибки и опечатки в тексте, а также расхождения относительно цвета и формы автомобилей, изображенных на иллюстрациях. Возможны изменения. Перепечатка каталога (в том числе и выборочная) допускается только с письменного согласия компании AUDI AG.

Бумага для данного каталога изготовлена из целлюлозы, отбеленной без применения хлора.

